

Aktualisierung: Januar 2021

YARDSTICKZAHLEN 2021

Inklusive Einführung in das System und Regeln

4531279



**DEUTSCHER
SEGLER-
VERBAND**

Informationen für Mitglieder des Deutschen Segler-Verbands



YARDSTICKZAHLEN 2021

Inklusive Einführung in das System und Regeln

HIGH GLOSS — DURABLE & REPAIRABLE — TRUE COLOR
NEXT GENERATION TOPCOAT



awlgrip.com



facebook.com/awlgripfinishes



twitter.com/awlgrip



instagram.com/awlgripfinishes

Yardstick Deutschland

Von Dietrich Kralemann

Motto: Fair segeln, mit fairen Mitteln gewinnen!

1. Allgemeine Zielsetzungen

Der DSV beabsichtigt mit dem von ihm propagierten und jährlich aktualisierten Yardsticksystem, das Regattasegeln mit baugleichen Serienyachten und Jollentypen zu fördern.

Dabei sollen zeitlicher und finanzieller Vermessungsaufwand für den Segler ebenso vermieden werden wie erheblicher logistischer Aufwand und hoch spezialisiertes Know-how für den Veranstalter.

Da dem empirischen System im Wesentlichen die Erfahrungen und Ergebnisse von den Regattabahnen zugrunde liegen, bietet es zudem den Vorteil, jeden Yachttyp integrieren zu können und somit regattafähig zu halten.

Grundsatz Nr. 1: So einfach wie möglich!

Einfache Verfahrensweisen sind vom Segler leicht nachvollziehbar. Er kann sich leicht in das System einarbeiten und sich mit ihm identifizieren. Das darf aber nicht zu der falschen Vorstellung verleiten, dass eine Yardstickzahl verhandelbar sei, (weil man ja in gewisser Weise "Experte" ist).

2. Die Standardyacht

Der 2. Grundsatz lautet: So gerecht wie möglich!

Die berechnete Frage, ob eine YS-Zahl einen adäquaten Wert für die Leistungsfähigkeit eines bestimmten Serientyps darstellt, stellt sich nicht erst, wenn sie mit der YS-Zahl einer anderen Serienyacht verglichen wird, sondern schon in dem Moment, in dem offensichtlich wird, dass Yachten derselben Serie vom Hersteller mit durchaus unterschiedlichen Merkmalen in Konstruktion und/oder Ausrüstung ausgeliefert werden.

Yachten desselben Serientyps, für die eine YS-Zahl gilt, müssen also dieselben Konstruktionsmerkmale des Rumpfes (Tiefgang, Motorausrüstung, Verdrängung, Kielgewicht, Kielform und -material u. ä.) und denselben Ausrüstungsstandard von Rigg und Segeln aufweisen.

Bei den vom DSV anerkannten Klassen und Werftklassen gibt es in dieser Hinsicht keine Probleme.

Aber auch für die übrigen Serienyachten ist der Standard durch Definition und Beschreibung im YS-Grundstandard verbindlich festgelegt. Für den Rumpf sind Kielform, ggf. geringerer Tiefgang und die Motorausrüstung angegeben. Bei der Segelausrüstung ist normalerweise die 150%-Genua und der ORC-Spi nach 2.4.1 berücksichtigt (Normalspinnaker).

In besonderen Fällen kann das Standardvorsegel eine 110%-Fock sein oder als Standardspinnaker ein DH-Spinnaker mit einem größeren SHW (2.4.1) ausgewiesen werden.

In vielen Fällen sind sogar die für den Segelvergleich erforderlichen Maße angegeben.

Der in "Yardstickzahlen des DSV" festgelegte Yardstickgrundstandard ist verbindlich.

3. Die Yardstick-Zahlen des DSV

Die vom DSV vorgeschlagene Yardstickzahl bezieht sich auf eine Serienyacht,

- die dem festgelegten Yardstick-Grundstandard entspricht,
- die sich unter und über Wasser im Regattatrimm befindet,
- die von einer geübten Crew gesegelt wird, so dass die Leistungsfähigkeit der Yacht deutlich erkennbar wird.

Der DSV ist auf Meldungen aus Revieren und Vereinen angewiesen, um Yardstick-Zahlen statistisch abzusichern.

Die Reviere (z. B. Elbe, Weser, Nordsee, Ostsee, Bodensee, Seen in

und um Berlin) unterscheiden sich erheblich durch Wind-, Strom- und Seegangsverhältnisse und durch unterschiedlich zusammengesetzte Revierflotten.

So können und sollen die Yardstick-Zahlen des DSV für Reviere und Vereine nur Orientierung und Handreichung sein.

4. Revierlisten und ONE-OFF-Listen bzw. Exotenlisten

Die DSV-Zahlen sollen und müssen vor Ort überprüft und gegebenenfalls den aktuellen Revierverhältnissen angepasst werden.

Revierlisten haben Vorrang vor der DSV-Liste. Das gilt auch für ONE-OFF-Listen. Varianten, die von der Werft in genügenden Stückzahlen produziert worden sind, sind in der Regel schon in der Fassung der 2021er DSV-Liste berücksichtigt.

Nur in geringen Stückzahlen produzierte Varianten werden wie ONE-OFFs nicht in der DSV-Liste geführt. Sie gehören in den Verantwortungsbereich eines Reviers (ggf. eines Vereins). Als ONE-OFFs gelten grundsätzlich auch modifizierte Serienyachten.

5. Korrekturen (Vergütungen/Bestrafungen)

Abweichungen vom Yardstick-Grundstandard bei Segelführung und/oder Motor- und Propellerausrüstung müssen bei Meldung vom Eigner angegeben werden und können jeweils von den Wettfahrtleitungen vergütet bzw. korrigiert werden. Sie sind in einem Katalog unter 3. Abweichungen vom Yardstick-Grundstandard zusammengefasst. Der Katalog ist als Hilfestellung für Wettfahrtleitungen zu verstehen. Selbstverständlich können Reviere oder Vereine darüber hinausgehende Korrekturen vorsehen oder von den "Kann-Bestimmungen" Gebrauch machen.

6. Ohne Spinnaker

Im Yardstick-Bereich ist Regattasegeln ohne Spinnaker nicht nur möglich, sondern äußerst beliebt.

Als gerechteste Lösung bietet sich an, alle Yachten, die ohne Spi melden, in einer Gruppe zusammenzufassen.

Da der Spinnaker in der Regel in einem festen Verhältnis zur Genua steht, ist es in diesem Fall nicht notwendig, die YS-Zahlen zu korrigieren.

Sollen die Segler "ohne Spi" in die anderen Felder integriert werden, ist eine sogenannte "Spinnakervergütung" als Kann-Bestimmung (5.2.1) vorgesehen. Gerade hier ist es unmöglich, allgemeine Korrekturwerte festzulegen. Sie sind abhängig vom jeweiligen Revier, vom Wind und vom Kurstyp. Hier müssen die Reviere oder Vereine verbindliche Werte für sich festlegen.

7. Verstöße gegen die YS-Regeln (darf nicht, darf nur)

Bestimmte Segelführungen, Maße, Vorrichtungen u. ä. sind laut YS-Regeln nicht zugelassen, es sei denn, sie sind durch Klassenvorschriften* oder Revier-Vorgaben (insbesondere Bodensee-Yardstick) erlaubt und somit bei der Erstellung der jeweiligen YS Zahl berücksichtigt.

- Spinnakerbaum nicht länger als das J-Maß 4.5.7
- Topp-Spinnaker oder Topp-Genua bei 7/8-Rigg 4.5.8
- Trapeze
- Gennakerbäume 4.5.7 und 4.5.5.
- Veränderungen an Rumpf und/oder Kiel
- Veränderungen am Rigg (z. B. flexiblerer Mast bei unveränderten Grundmaßen)

8. Verfahrensweise

Der DSV empfiehlt dringend, alle Regelungen – möglichst innerhalb eines Reviers – festzulegen und sie in der Ausschreibung oder den Segelanweisungen zu verankern. Zu beachten ist dabei die Priorität Revierliste/Vereinsliste vor DSV-Liste.

YARDSTICKREGELN 2021

Welche Vorteile bietet YARDSTICK dem Regattasegler?

- **YARDSTICK** ist ein kostenloser Service des Deutschen Segler-Verbandes.
- **YARDSTICK** ist flexibel.
- **YARDSTICK** ist integrationsfähig.
- **YARDSTICK** ist praxisnah und überschaubar.
- **YARDSTICK** ist vielseitig anwendbar – von der Abendregatta bis zur Top-Veranstaltung.
- **YARDSTICK** ist „das Handicapsystem“ für den Breitensport.
- **YARDSTICK** ist damit auch die Grundlage für den Hochseeregattasport.

YARDSTICK ist ein „Gentleman's System“, bei dem die Yardstickzahl die Leistung eines Bootes wiedergibt. Die Yardstickzahl ist das ohne Vermessung ermittelte „Handicap“ eines Schiffes. Hierfür gilt: Umso mehr Schiffe eines Typs und umso häufiger die Teilnahme an Yardstick-Wettfahrten, desto genauer kann die Einstufung sein.

Wenn jemand bei Klassenbooten und Werftklassen sowie anderen Typen, die in der Yardstickliste geführt werden, bei der Meldung zu Yardstick-Wettfahrten Umbauten verschweigt, welche die Schiffsgeschwindigkeit verbessern können, sollte er zumindest disqualifiziert werden!

ACHTUNG! Die in der Yardstickliste angegebenen Zahlen für **Konstruktionsklassen** können nur Richtwerte sein, um Vereinen die Möglichkeit für die Vergabe einer **Probezahl** zu geben. Die Zahlen basieren auf der Leistung der jeweils modernsten Schiffe, aber auch die kann bedingt durch Weiterentwicklung schon überholt sein.

Weil bei diesen Klassen aufgrund der ständigen Weiterentwicklung

ältere Schiffe benachteiligt sind, was im beschränkten Maße auch für die Einheitsklassen zutrifft, sollen die Wettfahrtleitungen, nach Möglichkeit in Absprache mit den Klassenvereinigungen, ältere Boote langsamer einstufen. Wenn diesbezüglich Erfahrungen vorliegen, sind diese in der Yardstickliste aufgeführt.

Einzelbauten oder auch Serienschiffe, die nur vereinzelt bei Regatten auftauchen, gehören **nicht** in die Yardstickliste. Sie sollten in den **„Regionallisten“** oder auch **„Exotenlisten“** geführt werden.

ACHTUNG: In dieser Liste sind nur Boote und Yachten aufgeführt, die in den letzten Jahren regattamäßig erfasst und eingestuft werden konnten!

DAS BEWERTUNGSSYSTEM:

1. Ermittlung der berechneten Zeit aus der gesegelten Zeit:

(„Zeit/Zeit-System“)

Berechnete Zeit = gesegelte Zeit x 100 : Yardstickzahl

1.1 Einstufung neuer Boote erfolgt durch Taschenrechner, wobei die gesegelte Zeit des neuen Bootes (bzw. die mittlere gesegelte Zeit der neuen Klasse) ins Verhältnis gesetzt wird zu der mittleren gesegelten Zeit einer Bootsklasse mit bereits vorhandener Yardstickzahl. Zu beachten ist, dass als Vergleichsklasse eine Klasse aus dem Bereich der endgültigen oder vorläufigen Yardstickzahlen gewählt wird.

Beispiel Taschenrechner:

$YZnB = YZ aB \times \text{Ges. } Z nB :$

Ges. $Z aB$

$YZ nB$ = Yardstickzahl des neuen Bootes,

$YZ aB$ = Yardstickzahl der alten Bootsklasse,

Ges. Z nB = gesegelte Zeit des neuen Bootes,
Ges. Z aB = gesegelte Zeit der alten Bootsklasse.

2. Definition des Yardstick-Grundstandards:

2.1 Die Yardstickzahlen gelten für Bootstypen, die dem in den Listen festgelegten Yardstick-Grundstandard entsprechen. Er ist aus Kennbuchstaben oder Kennungen, die in 2.2 bis 2.4.4 definiert sind, ersichtlich. Der Yardstick-Grundstandard stimmt grundsätzlich mit Klassenvorschriften* und in der Regel mit dem vom Hersteller festgelegten Standard überein. Im Zweifelsfall gelten die Klassenvorschriften*, sonst der in den Listen festgelegte **Yardstick-Grundstandard**.

*Gemeint sind – auch im Folgetext – vom DSV anerkannte Klassen oder Werftklassen.

2.2 Sofern für eine Yacht unterschiedliche Riggs möglich sind, werden die verschiedenen Riggformen durch folgende Zusatzkennungen angegeben:

(Topp) = Topp-Rigg

(7/8) = Partial-Rigg (vom Topp-Rigg abweichende Riggform wie z.B. 15/16-, 7/8- oder 3/4-Rigg)

(BinnR) = Binnen-Rigg (höheres Rigg als werftseitige Alternative)

„J“ = Vorsegel-Basis (Abstand Vorkante Mast bis Schnittpunkt Deck/Mitte Vorstag)

„IG“ = Vorsegel-Masthöhe (Abstand Oberkante Schandack bis Schnittpunkt Mast/Mitte Vorstag)

„E“ = Großsegel-Unterliekslänge (Abstand Achterkante Mast bis Vorderkante schwarzes Band am Baum, wenn das nicht da ist, die Baumlänge)

„P“ = Großsegel-Vorliekslänge (Abstand Oberkante Großbaum

bis Unterkante schwarzes Band im Masttopp, wenn das nicht da ist, bis Mitte Großfallrolle). Die maximalen Breiten des Großsegels (3/4-, 1/2-, 1/4-Kopfbreiten) müssen nach dem ORC-System messbar sein. Die Maße können bei Unstimmigkeiten als Standardmaße herangezogen werden, sie ermöglichen außerdem die Berechnung einer Vergütung bzw. Bestrafung bei zu kleinen oder zu großen Riggs (siehe Regel 3.1.1).

2.3 Die Kielform ist vor den Yardstickzahlen mit folgender Kennung angegeben:

CK = Canting-Kiel

KK = Kurzkiel

KKF = flacher Kurzkiel (als werftseitige Alternative)

FK = Flügelkiel

KKS = Kurzkiel mit Schwert

LK = Langkiel

LKS = Langkiel mit Schwert

SK = Senkkiel (Hub- oder Schwenkkiel) oder Schwert

DK = Doppelkiel (Kimmkiel)

TK = Twin-Kiel

WB = konstruktionsbedingter, erlaubter, verlagerbarer Wasserballast

Schwenk-, Hub-, Senk- u. Canting-Kiele sowie Schwerter sind kein beweglicher Ballast im Sinne von WR 51. Ihre Vorteile sind in der jeweiligen YS-Zahl bereits berücksichtigt. Das gilt auch für veränderlichen Wasserballast, sofern er konstruktionsbedingt zum Ausrüstungsstandard des jeweiligen Bootes gehört (keine Nachrüstungen!)

und in der DSV YS-Liste durch den Zusatz WB gekennzeichnet ist.

2.4 Kennbuchstaben für Segel- und Motorausrüstung

2.4.1 Erster Kennbuchstabe:

S = symmetrischer Spinnaker (ORC-Typ) mit folgenden Maximalmaßen, sofern nicht Klassenvorschriften* etwas anderes vorgeben: Maximale Lieklänge SL = Vorstaglänge (bei Mast in senkrechter Position), mittlere Breite SHW = $1,8 \times J$, maximales Spinnakerfußliek

SFL = $1,8 \times J$

XS = DH-Spinnaker: SHW größer als $1,8 \times J$ bis max. $2,3 \times J$, sonst wie S

TS = Top-Spinnaker bei 7/8-Rigg: SLmax. = Abstand Oberkante Spielfallscheibe bis Schnittpunkt Deck / Mitte Vorstag, sonst wie S, bzw. XS als TXS.

Hinweis: AS, AXS, TAS, TXAS kennzeichnen jeweils sinngemäß die alternativen asymmetrischen Spinnaker

2.4.2 Zweiter Kennbuchstabe:

2.4.2.1 G = Genua mit folgendem Maximalmaß, sofern nicht Klassenvorschriften* etwas anderes vorgeben: **Maximal-HLP** = $1,5 \times J$ (50 Prozent Überlappung) mit **HLP** = Lot Schothorn – Vorliek

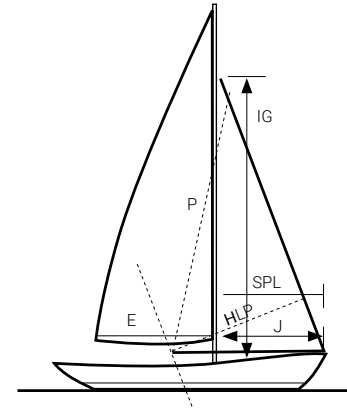

HLP=max 1,5J
SPL=max J

2.4.2.2 K = Kreuzfock mit **Maximal-HLP** = $1,1 \times J$

2.4.3 Dritter Kennbuchstabe:

2.4.3.1 V = Einbaumotor mit falt- oder verstellpropeller

2.4.3.2 F = Einbaumotor mit festpropeller

2.4.4 Fehlt ein Kennbuchstabe und steht an dessen Stelle das Kennzeichen „-“, so ist die entsprechende Ausrüstung nicht vorhanden.

3. Abweichungen vom Yardstick- Grundstandard

Wenn eine Yacht von dem in Punkt 2 definierten Grundstandard abweicht, kann die Yardstickzahl folgendermaßen korrigiert werden:

3.1 Rigg und Segel

3.1.1 Abweichung bei Riggänderungen (gemeint sind keine reinen Segeländerungen) von der im Grundstandard festgelegten Maximal-Segelfläche (berechnet aus der Summe von Großsegel und Genua bzw. Fock):

3.1.1.1 Überschreitung der Maximal-Segelfläche um jeweils 5 Prozent (100,1%–105%) -1

3.1.1.2 Unterschreitung von 95 Prozent der Maximal-Segelfläche um jeweils 5 Prozent (94,9%–90%) +1

3.1.1.3 Generell werden jedoch nach einer Riggveränderung Vergleichsfahrten mit baugleichen Serienyachten empfohlen, damit die Yacht in gerechter Weise neu eingestuft werden kann.

3.1.2 Vom Grundstandard abweichende Segelführung: Falls eine Yacht gemäß Standard gerüstet

3.1.2.1 mit Genua (Pkt. 2.4.2.1), jedoch nur mit Kreuzfock gemäß Pkt. 2.4.2.2 gemeldet wird (weitere Hinweise hierzu unter Pkt. 5.2.1) +1

3.1.2.2 mit Kreuzfock (Pkt. 2.4.2.2), jedoch mit Genua gemäß Pkt. 2.4.2.1 gemeldet wird -1

3.1.2.3 Die Wettfahrtleitung kann einer Yacht, deren Grundstandard mit DH-Spinnaker (X) definiert ist, einen Punkt vergüten, wenn die Yacht mit Normalspinnaker (gem. 2.4.1) meldet.

3.1.2.4 Spinnaker = Überschreitungen der Standard-Spinnaker-Größe F um jeweils 10 Prozent (100,1% bis 110%) können mit je -1 korrigiert werden.

Symmetrischer Spinnaker:

sym. Spi: $F = SL \times (SFL + 4 \times SHW) : 6$

F = Vergleichsfläche

$SL = (SLU + SLE) : 2$

SFL = Unterliekslänge

SHW = Mittelbreite auf halber Lieklänge

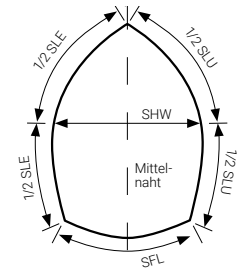

Asymmetrischer Spinnaker:

asym. Spi: $F = SL \times (SFL + 4 \times SHW) : 6$

SLU = Vorliek

SLE = Achterliek

$SL = (SLU + SLE) : 2$

SFL = Unterliekslänge

SHW = Mittelbreite auf halber Lieklänge

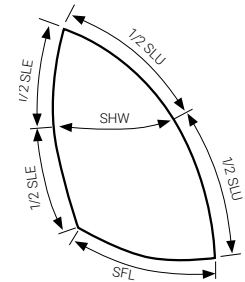

3.2 Motorausrüstung:

3.2.1 Falls gemäß Grundstandard ein Einbaumotor mit falt- oder verstellpropeller (Pkt. 2.4.3.1) angegeben ist,

3.2.1.1 jedoch ein Einbaumotor mit festpropeller vorhanden ist +1

3.2.1.2 jedoch kein motor vorhanden ist -1

3.2.2 Falls gemäß Grundstandard ein Einbaumotor mit festpropeller (Pkt. 2.4.3.2.) angegeben ist,

3.2.2.1 jedoch ein Einbaumotor mit falt- oder verstellpropeller vorhanden ist -1

3.2.2.2 jedoch kein motor vorhanden ist -2

3.2.3 Falls gemäß Grundstandard kein Einbaumotor angegeben ist

(vgl. Pkt. 2.4.4), jedoch tatsächlich ein Einbaumotor vorhanden ist

3.2.3.1 mit falt- oder verstellpropeller +1

3.2.3.2 mit festpropeller +2

4. Besondere Bestimmungen zur Segelführung:

4.1 Wer eine veränderte Yardstickzahl aufgrund einer vom Grundstandard (siehe Pkt. 2.4.1 und 2.4.2) abweichenden Segelführung wünscht, darf dies nur bis spätestens 96 Stunden vor dem Start anmelden, sofern nicht besondere Umstände vorliegen oder anderslautende Bestimmungen in der Ausschreibung oder den Segelanweisungen vorgesehen sind.

4.2 Mit Ausnahme von Pkt. 4.5.3 müssen Genua oder Kreuzfock immer am Vorstag gefahren werden.

4.3 Es dürfen Vorsegel nur nach Luv, jedoch niemals nach Lee ausgebaut werden; eine Ausnahme von dieser Bestimmung ist nur während des Halsens gestattet.

4.4 Eine Yacht, die ohne Spinnaker gemeldet ist, darf nicht mehr als eine Genua oder Kreuzfock gleichzeitig führen. Ausbaumen nach Luv mit einem zulässigen Spinnakerbaum (4.5.7) ist gestattet.

4.5 Eine Yacht, die mit Spinnaker gemeldet ist,

4.5.1 darf gleichzeitig mit dem Spinnaker eine Genua oder Kreuzfock am Vorstag fahren,

4.5.2 darf zu 4.5.1 keine weiteren Vorsegel führen (siehe jedoch 4.5.10/11/12),

4.5.3 darf, wenn kein Spinnaker gesetzt wird, zwei Genuas mit nebeneinander liegenden Vorlieks gleichzeitig führen, von denen eine am Vorstag befestigt sein muss,

4.5.4 darf anstelle eines symmetrischen Spinnakers einen asymme-

trischen Spinnaker fahren, sofern die Fläche dieses Vorsegels nicht die maximal zulässige Fläche des symmetrischen Spinnakers nach 2.4.1 bzw. 3.1.2.4 übersteigt,

4.5.5 darf den Hals eines asymmetrischen Spinnakers nur an einem festen Punkt in der Mittellinie der Yacht fahren, der von der Vorderkante Mast maximal 1.125 x J entfernt sein darf, wenn nicht Klassenvorschriften* etwas anderes vorgeben. Ein Spinnakerbaum darf nicht eingesetzt werden, darf aber an Bord sein,

4.5.6 darf in derselben Regatta entweder einen symmetrischen oder asymmetrischen Spinnaker setzen (**s. Option 4.5.10/11/12**).

4.5.7 darf nur einen Spinnakerbaum führen, der nicht länger als das J-Maß ist, sofern nicht Klassenvorschriften* etwas anderes bestimmen (vgl. Pkt. 2.2),

4.5.8 darf den Spinnaker am Mast nur in unmittelbarer Nähe des Befestigungspunktes des Vorstags setzen (Ausnahme TS).

4.5.9 Meldet eine Yacht abweichend von 4.5.5 bis 4.5.8 mit größeren oder unzulässigen Spieren und/oder Beschlagseinrichtungen, werden die größeren Maße zur Neuberechnung nach 3.1.2.4 (10%-Regel) zugrunde gelegt.

4.5.10 Optional kann eine Yacht bei minus 1 YS-Punkt Korrektur mit symmetrischem und asymmetrischem Spinnaker gemeldet werden (siehe 2.4.1). Für diesen Fall können beide Spinnaker abwechselnd in derselben Wettfahrt gefahren werden. Ein zulässiger Spinnakerbaum gem. 4.5.7 darf auch für den asymmetrischen Spinnaker benutzt werden. Zu beachten ist jedoch 4.3!

4.5.11 Optional kann eine Yacht bei minus 1 YS-Punkt Korrektur zusätzlich zum symmetrischen und/oder asymmetrischen Spinnaker mit einem frei fliegend gesetzten Vorsegel (Code Zero) gemeldet werden. Die Yardstickzahlen des DSV verstehen sich grundsätzlich ohne frei fliegend gesetzte Vorsegel.

4.5.12 Wird eine Yacht anstelle eines symmetrischen oder asymmetrischen Spinnakers nur mit einem freifliegend gesetzten Vorsegel (Code 0) gemeldet, erhält sie keine Korrektur auf den Basiswert.

4.6 Während einer Wettfahrt dürfen sich keine Segel oder Spieren an Bord befinden, die größer sind als der mit der Meldung festgelegte Ausrüstungsstandard, bzw. die unzulässig sind.

4.7 Die Berücksichtigung von Segelmaterial (Tuch) ist den Revierlisten überlassen.

5. Bestimmungen zur Durchführung von Yardstick-Regatten:

5.1 Gruppeneinteilung: Der Veranstalter soll darauf achten, dass für Wettfahrten artgleiche Gruppen zusammengestellt werden. Dabei sollten möglichst nur Yachten mit ähnlichem Geschwindigkeitspotenzial, d.h. mit ähnlichen Yardstickzahlen in einer Gruppe zusammengefasst werden. Sportboote, in der Yardstickliste mit „Fun Boats“ oder „Rüssel-Boote“ aufgeführt, reagieren auf unterschiedliche Wind- und Seegangsbedingungen extremer als die gängigen seegehenden Yachten. Den Veranstaltern wird empfohlen, wenn Konzept und Meldeergebnis es zulassen, eigene Gruppen für Sportboote zu bilden.

5.2 Spinnaker- und Genua-Vergütungen: Für Yachten, die abweichend vom Grundstandard ohne Spinnaker und/oder Genua gemeldet haben,

5.2.1 kann von der Wettfahrtleitung wegen besonderer Revierbedingungen eine Vergütung festgesetzt werden;

5.2.2 wird keine Spinnaker-Vergütung gewährt, wenn die Wettfahrt nur aus einem Kreuzgang besteht.

5.3 Sicherheitsvorschriften: Die Sicherheitsrichtlinien von World Sailing sollten zur Anwendung kommen. Eine Übersetzung der aktuellen Richtlinien befindet sich auf www.dsv.org. Der Veranstalter einer

Wettfahrt kann Kontrollen durchführen

5.4 Kontrollen: Eine Wettfahrtleitung hat das Recht nach einer Wettfahrt ohne Protestverhandlung eine Kontrolle einer oder mehrerer an der Wettfahrt beteiligten Yachten vornehmen lassen. Teilnehmer müssen diese Kontrollen zulassen.

Werden durch die Kontrollen Verstöße gegen die YS-Regeln festgestellt, kann die Wettfahrtleitung protestieren. Eine Disqualifikation kann nur über eine Protestverhandlung stattfinden.

6. Ermittlung einer Zeitvergütung in Abhängigkeit von der Bahnlänge: („Zeit/Weg-System“)

Zeitvergütung: Alternativ zu Pkt. 1 („Zeit/Zeit-System“) kann auch die zu segelnde Zeit T pro Seemeile für jede Yacht aus ihrer Yardstickzahl ermittelt werden.

Die Seemeilenzeit kann man sich als diejenige Zeit vorstellen, die eine Yacht benötigt, um bei konstanter Windrichtung einen kreisförmigen Kurs von einer Seemeile Umfang abzusegeln, d.h. einen Kurs, bei dem Start- und Zielort etwa zusammenfallen. Sie ist abhängig von der jeweiligen Windstärke. Die oben stehende Übersicht wird den Wettfahrtleitungen – insbesondere für Clubregatten – als Anhalt für eigenes Experimentieren empfohlen:

Windstärke	Unter 8 kn Unter 3 Bft	8 – 12 Kn 3 – 4 Bft	Über 12 kn Ab 4 Bft
Seemeilenzeit T	YS-Zahl x 8 s/sm	YS-Zahl x 7 s/sm	YS-Zahl x 6 s/sm
Beispiel Optima 101	YS 100 x 8 s/sm 800 s/sm	YS 100 x 7 s/sm 700 s/sm	YS 100 x 6 s/sm 600 s/sm

Aus der Differenz zwischen den Seemeilenzeiten T verschiedener Yachten erhält man nun Werte für die Zeitvergütung pro Seemeile zwischen diesen Yachten. Diese Werte müssen dann mit der Bahnlänge multipliziert werden, um die Zeitvergütung in Abhängigkeit von der Bahnlänge zu erhalten. Als Bahnlänge wird der kürzeste segelbare Weg über Grund entlang der Bahn berechnet.

Zur Ermittlung der Zeitvergütungen ist es zweckmäßig, die Yacht mit der höheren Yardstickzahl als Nullboot festzulegen, deren berechnete Zeit gleich der gesegelten Zeit gesetzt wird, und die Zeiten aller anderen Yachten auf die gesegelte Zeit des Nullbootes zu beziehen. Daraus ergibt sich für die anderen Yachten berechnete Zeit = gesegelte Zeit + Zeitvergütung (sec) mit Zeitvergütung (sec) = [T (Nullboot) – T] x Bahnlänge (sm).

Das Nullboot ist also die physikalisch langsamste Yacht, wobei die Zeitvergütung diejenige Zeit ist, die die anderen schnelleren Yachten dem Nullboot vergüten müssen.

7. Känguru-Start (Australian-Handicap) Regatten sollten nicht länger als etwa 3 Stunden dauern.

Bei dieser Variante des Startverfahrens wird die Startzeit des theoretisch langsamsten Bootes (größte YS-Zahl = Null-Boot) festgelegt. Alle folgenden Boote starten ihrer YS-Zahl entsprechend später. Die Folgezeiten werden von der Wettfahrtsleitung berechnet und bekannt gegeben. Vorteile dieser Startmethode: Die Spannung wächst zum Ende der Wettfahrt, da theoretisch alle gleichzeitig ins Ziel gelangen könnten und sich dann ein Kampf Boot gegen Boot ergibt. Der Zieldurchlauf entspricht der Platzierung. Der Sieger einer Serie ergibt sich nach dem Low-Point-Punktesystem.

7.1 Auch diese Zeitvergütung ist möglich nach Zeit/Weg-System oder nach Zeit/Zeit-System.

7.1.1 Die Zeitvergütung im Zeit/Weg-System wird errechnet nach Punkt 6 in Sekunden.

7.1.2 Die Zeitvergütung im Zeit/Zeit-System verlangt eine Festlegung der Wettfahrt-Dauer.

Für die Praxis hat sich folgendes Verfahren bewährt:

1. Alle Rechenoperationen im Yardsticksystem müssen auf die Yardstickzahl 100 bezogen sein.
2. Wettfahrtdauer für das Nullboot (das physikalisch langsamste Boot mit der höchsten Yardstickzahl) festlegen!
3. Festgelegte Wettfahrtdauer für das Nullboot auf die Yardstickzahl 100 umrechnen!

$$\frac{\text{Wettfahrtszeit Nullboot} \times 100}{\text{YS-Zahl Nullboot}} = \text{rechnerische Wettfahrtdauer}$$

4. Für die rechnerische Wettfahrtdauer gilt: 36 s pro YS-Differenz und pro Std. Wettfahrtdauer
5. **Beispiel:** Nullboot = Boot mit YS 120
Festgelegte Wettfahrtdauer für das Nullboot = 3 h
Rechnerische Wettfahrtdauer:

$$\frac{3 \text{ h} \times 100}{120} = 2,5 \text{ h}$$

Startzeitdifferenz pro YS-Zahl: $2,5 \times 36 \text{ s} = 90 \text{ s}$

Mit dem Zeit/Zeit-System können die Unsicherheiten des Windes (z. B. Flauten) und damit die Verfälschung der Zeitvergütungen vermieden werden.

Die empfohlenen Yardstickzahlen:

Zur Erläuterung: Die mit **(B)** gekennzeichneten Yachten sind Einzelkonstruktionen oder statistisch noch nicht so gut erfasste Yachten. Sie sollen besonders beobachtet und die Zahlen gegebenenfalls auch deutlich geändert werden. Bei Yachten, die mit einem **(A)** versehen sind, liegen hingegen umfangreiche Yardstick-Regattaerfahrungen zugrunde. Sie werden nur in Ausnahmefällen verändert. Alle nicht markierten Zahlen sind statistisch so weit abgesichert, dass nur noch geringfügige Veränderungen in Frage kommen.

8. Hinweise für Wettfahrtsleiter im Umgang mit Yardstick

Arbeiten Sie in der Vorbereitungsphase für eine Wettfahrt besonders gründlich. Es zahlt sich aus.

A. Regionale oder überregionale Veranstaltungen:

- a. Kontrollieren Sie jede Yardstickzahl, die von einem Eigner auf einer Meldung angegeben wird.
- b. Prüfen Sie genau, ob die gemeldete Yacht dem in der/den Yardstickliste/n (DSV-Liste, Revierliste, ONE-OFF-Liste oder Exotenliste) vorgegebenen Grundstandard entspricht. Scheuen Sie nicht davor zurück, Kontrollvermessungen zu veranlassen.
- c. Halten Sie sich bei Abweichungen vom Grundstandard streng an die in den DSV-Yardstickregeln unter 3. festgelegten Regelungen.
- d. Übernehmen Sie nie ungeprüft eine Yardstickzahl mit dem Hinweis, dass die betreffende Yacht in einem anderen Revier schon seit Jahren mit diesem Rennwert gefahren sei.
- e. Lassen Sie Neukonstruktionen oder Yachttypen, die in den

Listen (DSV-Liste, Revierliste, ONE-OFF-Liste oder Exotenliste) nicht aufgeführt sind, nur mit einer Probezahl für eine Wettfahrt starten, es sei denn, in Ihrem Revier ist eine verbindliche Regelung verabredet. In Zweifelsfällen wird empfohlen, das Schiff außer Konkurrenz starten zu lassen.

- f. **Über die im DSV-Heft veröffentlichten Yardstickzahlen hinaus gibt der DSV grundsätzlich keine weiteren Empfehlungen für Yardstickwerte (an einzelne Eigner) heraus.**
- g. Lassen Sie sich nicht in Situationen drängen, in denen Sie kurzfristig (am Abend vor dem Start) über eine Yardstickzahl entscheiden müssen.
- h. Lassen Sie sich vor einer Wettfahrt auf keinen Fall von einem Eigner/Eignern in eine Diskussion über (s)eine Yardstickzahl verwickeln und lassen Sie sich vor allem auf keine Veränderung ein, es sei denn, es ist Ihnen offensichtlich ein Fehler unterlaufen.
- i. Lassen Sie sich nicht darauf ein, Yardstickzahlen oder Gruppeneinteilungen nach Abschluss einer Wettfahrt zu verändern.

B. Clubregatten:

- a. Die o.a. Hinweise gelten im Prinzip auch für Clubregatten.
- b. Bei vereinsinternen Wettfahrten können Sie deutlich von den DSV-Zahlen abweichen.
- c. Veröffentlichen Sie die von Ihnen wahrscheinlich in Zusammenarbeit mit einem Sportausschuss o.Ä. festgelegten Yardstickwerte rechtzeitig vor Meldeschluss, aber verändern Sie nichts mehr nach Meldeschluss oder gar kurz vor dem Start. Bleiben Sie in der Auseinandersetzung mit Ihren Clubkameraden hart und konsequent.

Diese Hinweise sollen Ihnen helfen, Ärger zu vermeiden.
Bedenken Sie: Wenn Sie den Wünschen eines Eigners nachgeben,
verprellen Sie zehn andere und mehr.

9. In dieser Liste sind nur Boote und Yachten enthalten, die in den letzten Jahren regattamäßig erfasst und eingestuft werden konnten. Für Yachten die in dieser Liste nicht enthalten sind, kann der DSV keine YS-Zahl empfehlen.

Für reine Katamaran-Regatten können die SCHRS (www.schrs.com) oder Texel (www.texelrating.org) Zahlen benutzt werden.

YARDSTICKZAHLEN 2021

Änderung zur Saison 2020

Jollen und Jollenkreuzer

Topper Buzz	106 B	Contender	105
15qm Jollenkr Gaffel	SG- 112 B	Coronado 15	109
Achat	121	Cyclone 13	120
Aeolus	121	Delphin 9,5qm	123
Albatros 435	114	Delphin 11qm	119
Alezan	119	Delphino	116
Alica	110	Diabolo	115 B
Alpha Esse	106	Drascombe Lugger	135
Aquila Hubkiel + Kiel	111	Duc	116
Aquila Schwert	107 A	Dyon 16	K- 118 B
Astron	130	E-Jolle (20qm	114 B
Big Gipsy 11.8qm	118	Wanderjolle)	
Big Gipsy 14.0qm	117	Eikplast I	129
Blitz Jollenkr.	109	Eikplast II	120
BM 12 qm	137	Enterprise	102
Cadet Mark I + II GFK	166 B	Europe	116 A
Cadet Mark I + II	138 B	Fam	121 A
Holz /		Filius	129 B
Cadet Mark III + IV	138 B	Finesse Haefeile	113
Holz / GFK		Finn Carbonmast	110
Caprice	106	mit beliebigem Segel	
Caravelle	120	Finn Alumast mit	112
Conger	118 A	beliebigem Segel	

Finn Holzrigg mit Dacronsegel	114	H-Jolle neu ab Bau Nr. 850	92 B	Kim A-AR-B	122	Mono	113
Finn Junior	134	H-Jolle alt siehe: www.h-jolle.net		Kim Max	117	Moth-Konstr. (Ohne Foils)	113 B
Fireball	103 A			Kolibri 8,5 qm	131		
Flash	118 B	H-Jolle Elb	110	Kolibri 7,5 qm	137	Moth-Konstr. (Mit Foils)	72 B
Flipper Scow	115	Haefele 370	125	Koralle 8,5 qm	121		
Flying Bee	120	Hai-Jolle	114 B	Koralle 10,5 qm	119	Möwe	114
Flying Dutchman/FD	94 A	Happy Sailing Star	121	Kormoran	118	Musto Performance Skiff	93
Flying Junior	116	76		Korsar	103 A		
Flying Cruiser	124	Happy Sailing Star	118	Kutter J.W.	118 B	Nautica 450 Race	97 B
Flying Cruiser S	K- 115	77		Kutter ZK 10	125 B	Neptun 17	117
Flying Fish 2 11,9 qm	117	Happy Sailing Bj 76	122	Lanaverre 510, 517, L 17	120 B	Neptun 210	121
Flying Fish 1 11,7 qm	120 B	Happy Sailing a. Bj 77	121	Laser Bahia	111 B	Neptune 550 M.C.	SG- 110
Flying Fox JK	K- 120	Hit	115	Laser Pico	136 B	O-Jolle Renn	113
Flying Micron	114 B	Heron-Dinghy	144	Laser Radial	114 A	OK-Jolle	116 A
Flying Sailor	K- 114	I C Segel-Kanu	98	Laser Standard	113 A	Optimist	173 A
Flying Slider 11 qm	114	Int. 14-Fuß-Dinghi bis 1995	94	Laser Stratos	114 B	O'pen Skiff	138 B
Flying Slider 15 qm	103	Int. 14-Fuß-Dinghi bis 1995 ohne Ausleger		Laser Vago	106 B	Orion poln.GFK-Bau	120
Flibustier	110			Laser 4.7 qm	125 B	Partner	142
Foehr	114	Int. 14-Fuß-Dinghi ab 1996	88	Laser 4.7 qm	125 B	Petergleiter	111
Fox	132			Laser II	108	Pfeil	121
Gipsy 9 qm	125	Int. 18-Fuß-Dinghi	76 B	Laser 2000	113 B	Pfeil S-Jolle	121
Gipsy 6000 / Speed	K- 108	Invitation	110	Laser 3000	98 B	Phantom	110
Gipsy Sport 10,5 qm	K- 116	Ixylon Regatta	SG- 109	Laser 4000	95 B	Pirat GFK	SK- 110 A
Gipsy Star Touring 11,9 qm	K- 117 B	Ixylon Touren J (22 qm) Rennjolle	K- 114 SG- 100	Laser 5000	91	Pirat Holz mit Alu	SK- 112
Gipsy Star Sport 14 qm	K- 111 B	Javelin	97	Leguan	112	Rigg	
Gruben 17	K- 118	Jet	102	Lis-Jolle	119 B	Pirat Touren Holz	-K- 116
Gruben Sprint 11,9 qm	118 B	Jeton bis Bj 94	107 B	Lis-Jollenkr.	119	Polyp	115
		Jeton ab Bj 95	105	Manta 19	118	Ponant	103 B
		JK28	94 B	Marinekutter KZK	117	Proto M.C. (9/10)	SG- 113 B
				Megin	140 B	RA	119 A
				Mid Jet	117 B	Robby	118 A
				Mirror 14R-Dinghy	128 B	RS Feva XL	128 B
				Mirror 11-Dinghy	146	RS Venture	107 B

RS Aero 5	114	Varuna 400	K- 139	20qm Jollenkr.	SG- 107 B	Hobie-Cat 18	82
RS Aero 7	111	Vaurien	121 A	Gaffel		Hobie-Cat 18	80
RS Aero 9	106	Vaurien neue Bese- gelung (10,5qm)	118	25qm Jollenkr. (7/8)	SG- 108 B	Formula	
RS 500	101			30qm Jollenkr. Renn.	SG- 100 B	Hobie-Cat 18 Tiger	78 B
RS Vision	115	VB-Jolle	122	30qm Jollenkr. Tour	SG- 107 B	Hobie-Cat 20	76 B
Sail Art PX 15	105 B	Wegu-Jolle	122	30qm Jollenkr. Stahl	SG- 109 B	Hobie FX ONE	82 B
Sailfish 18	124	Weser Jolle	113	29 er	95 B	Hurricane HU I 5	84 B
Sailhorse-Glider	108 A	Wildflower	117	49 er	SK- 82 B	Hydra	90
Schakel-Jolle	122	Windspiel	116	49 er - Neues Rigg	81 B	Nacra 5.2 / 5.7	83 B
Schratz	112	Windy	SG- 102	420 er	SK- 115 A	Nacra 6.0	76
Seahopper	114	Wizz	115	420 er Solitär	120	Nacra F 18	78 B
Seggerling Jolle	113 B	Youngster	118 B	470 er	SK- 103 A	Nacra Inter 18	78 B
Sharpie 12 qm	109	Yoxi	112 B	480 er	108 B	Nacra Inter 20	74 B
Skalar	116	Zef	127	485 er	104	Prindle 15	92
Snipe	110 A	Zugvogel Schwert	109 A	490 er	105	Prindle 16	86
Solist S-Jolle	128	bis 1978		505 er	SG- 95 A	Prindle 18	82
Splash Blue	120 B	Zugvogel Schwert	107 A	590 er	113	Prindle 18/2	79
Splash Red	118 B	ab 1979				Prindle 19	77
Stern-Jolle	104	Z (20 qm) Rennjolle		Katamarane		Smartkat	115 B
Strale	105	siehe:		A-Cat	76 A	Spitfire 3 / Topcat	83 B
Sunfish-Jolle	130	www.z-rennjolle.at		A-Cat XL	72 B	K1	
Supertiki	100 B	Z-Jolle (10 qm)	104 B	BIM 18	Blister 76 B	Starcat	122 B
Surf	113	15qm Jollenkr. Renn.	SG- 101 B	Dart 15	103 B	Topcat K2	85 B
SZ - Jolle	103 B	15qm Jollenkr. Tour	SG- 111 B	Dart 18	88 B	Topcat K3 Regatta	85 B
Tabasco	119	(7/8)		Dart 20	80	Topcat K4	92 B
Taifun Segel-Kanu	109	15qm Jollenkr. Greif	G- 114 B	Dart Hawk	79 B	Topcat F1 Classic	99
Tasar	106	16qm Jollenkr. Renn.	SG- 104 B	Formula 16	79 B	Topcat F2 Classic	99
Teeny	140 A	16qm Jollenkr. Tour	SG- 109 B	Formula 18	78 B	Topcat F2 SC	93
Tempo	111	20qm Jollenkr. Renn.	SG- 97 B	Formula 20	78 B	Tornado, alt	78 B
Topper	139	20qm Jollenkr. Tour	SG- 106 B	Hobie-Cat 14	99	Tornado, olympisch	73 B
Trainer	111	(7/8)		Hobie-Cat 14 Turbo	96		
V-Jolle	99	20qm Jollenkr. Stahl	SG- 114 B	Hobie-Cat 16	88		
Vario III 10.5 qm.	117	(7/8)		Hobie-Cat 17	85		

Offene Kielboote

	-J-	-IG-	-E-	-P-			
Akros		KK	-SG-	88	Monas Duo	KK	SG- 103 B
Atlantic 22			132		Monsun		-G- 106
BB 10		KK	SG-	96	Niedersachsen-Jolle	KKS	-G- 117
BB-11		LK	SK-	120	Quartas	KK	SG- 93
BB-12		KK	SGV	85	Pampus	LK	SG- 118
BB-17			SG-	119	Randmeerjolle	KKS	-K- 115 B
Binnenkreuzer				107	RW 26 (7/8)	KK	-G- 107
35 qm					RW 26 Bodenseerigg	KK	SG- 106
BM-16qm Regatta		KK	-K-	114	Saffier SE 23	KK	110 B
BM-16qm Touren				116			XASKV
Gaffel					Sail Horse	SK	-G- 108 A
C55		KK	SK-	110 B	Seepferdchen	SK	114
Centaur		KK	SG-	120	Seepferdchen	SK	113
Drachen		LK	SG-	107	(Topp)		
Dyas		KK	SG-	102	Soling	KK	SK- 100 A
Etchell 22		KK	SK-	97	Star-Boot	KK	-K- 97
Efsix			SK	109	Starlet (7/8)	SG-	112
Fighter		DK	-K-	108	Sun Star 18	MK	127
Fly Tour		KK	-G-	116 B	Tempest grosser Spi	KK	SK- 98
Folke Junior		LK	-K-	121	Tempest	KK	SK- 100 A
Folkeboot, Nordisch		LK	-K-	114 A	Timpenny 670		117
Hansa Jolle Holz		KKS	-G-	120	Trias	KK	SG- 99 A
Hansa Jolle GFK		KKS	-G-	117	Toucan	KK	91
Happy Sailing Star				118	Vent D'Ouest	SK	111 B
Jongleur 80				98	Wal Boot	LK	SG- 114
Joker Trapez		KK	SG-	86	2.290 6.920 4.280		
L 95 (Werft Glas)		KK	SG-	94 B	9.440		
Lacustre		LK	SG-	98	Westwind	KK	SG- 105
Monarch		KK		117	Yngling	KK	SK- 112
Monark 606 (7/8)		KK	SK-	115	Zoom 919	KK	85
Monas		KK	-K-	105 A	Zugvogel Kiel bis	KK	-G- 108 A
					1978		

Zugvogel Kiel ab 1979	KK	-G-	106 A	Schaerenkr 40 qm (7/8)	LK	XSG-	95 B
-----------------------	----	-----	-------	------------------------	----	------	------

Rennyachten

5m-R-Yacht	LK	SG-	109 B
5.5m-R-Yacht	LK	SK-	105 A
Classic angeh. Ruder 1949-1956			
5.5m-R-Yacht	LK	SK-	104 A
Classic angeh. Ruder 1957-1969			
5.5m-R-Yacht	LK	SK-	103 A
Classic separ. Ruder			
5.5m-R-Yacht	KK	SK-	102 A
Evolution 1970-1990			
5.5m-R-Yacht Evolution 1991-1993 & Modern 1994-1998	KK	SK-	101 A
5.5m-R-Yacht	KK	SK-	100 A
Modern ab 1999			
6m-R-Yacht Classic	LK	SG-	101 B
6m-R-Yacht Modern	KK	SG-	94 B
8m-R-Yacht Classic	LK	SG-	91 B
Nationaler 35er "T"	LK	-KF	106 B
Nationaler 45er "P" (7/8)	LK	-KF	97 B
Nationaler 75er "O" (7/8)	LK		93 B
Schaerenkr 22 qm (7/8)	LK	SG-	99 B
Schaerenkr 30 qm (7/8)	LK	SG-	95 B

Fun Boats (z.B. RÜSSEL BOOTE)

	-J-	-IG-	-E-	-P-			
8 m One Design		KK	SK-	92 B			
11 m One Design ohne Trapez		KK	TSK-	89 B			
Asso 99				84	KK	SG-	
Banner 23 Racing		KK	XSG-	99 B			
Beneteau 25 / Platu 25		KK	SG-	93			
Blue 26		KK	SK-	89 B			
B/One OD				94 B			
Brenta 24		KK	SG-	94 B			
Bull 7000			SK-	96			
Cafe 24 Sport				101 B			
Cork 1720		KK	SF-	95			
Dolphin 81		KK	TSG-	90 B			
Elan 210		KK		102 B			
							TASK-
Elektra 20		SK	SG-	104 B			
Elvstroem 717		KK	SG-	102			
Esse 750		KK		94 B			
							TXASK-
Esse 850		KK		86 B			
							TXASK-
FarEast 28 R		KK		87			
							TXASK-
First 18 OD (Seascope)				103 B			
First 24 OD (Seascope)				96 B			

First 27 OD (Seascape)	92 B	Protagonist 7.50	KK SG-	97 B	Albin Cirrus	KK SGV	110	Aphrodite 37 (Topp)	KK SGV	104
Fun OD	105 B	Rhode 21	KK SG-	104 B	Albin Cumulus	KK SGV	108	Aphrodite 101	KK	97
2.650 6.750 3.200 8.500		RS K6	KK SK-	96 B	Albin Delta (7/8)	KK SGV	107		XSKV	
Gin 730	KK 99 B	Scholtz 22 Racing	KK SK-	96 B	Albin Express	KK SK-	105 A	3.600 11.080	3.500 12.000	
	TXASK-	Sigma Active 600	SK-	97	3.050 8.915	3.350 9.500		Aqua Bird		118
H-22	KK 97 B	Skippi 650 Touring		102 B	Albin Stratus 7/8	KK SGV	99	Arcadia	KK SGV	105
	XASK-	Skippi 650 Race		99 B	Albin Vega (Topp)	LK SGV	115 A	Arcadia	KKF	106
Helmsman 751	KK SG-	Streamline	KK SK-	87 B	3.100 9.400	3.300 7.900			SGV	
Hunter 707 (7/8)	KK SK-	2 Trapeze 2.73 7.90			Albin Viggen	KK	118	Achilles 24		113 A
J 70 OD	93 B	3.22 8.60				XSG-		Arcona 32	KK SGV	107
J 80 OD	95 B	Sympathie 600	SK SG-	103 B	2.800 8.330	2.640 6.860		Arcona 321	KK	100 B
Jantar 26 Race	KK 89	Racing			Albin 79	KK SGV	114		XSGV	
ASYM.	XASK-	T-Boat 750	KK TSK-	87 B	3.140 9.480	2.420 8.100		Arcona 370	KK SGV	88 B
Jantar 26 Race	KK SG-	T-Boat 830	KK	85 B	Albin 99 Nova	KK SGV	103	Arkoa Vedette		134
Joker	KK SG-		TASK-		ALC 35	KK SGV	101	Arpege 69 (Dufour)	KK SGV	111
Laser SB3 / SB 20	KK 97 B	T-Boat 870	KK	86 B	Aloa 29	KK SGV	108	3.300 11.460	3.650 9.600	
	XASK-		TASK-		Aloha 27	LK SGF	112	Aston 26	KK SG-	106
		U 20	KK SG-	97 B	Alpha	KK SGV	105	Athena 34 (7/8)	KK	99
Magic 25 0.Tr.	91 B	Ufo 22	SK SG-	94	4.000 11.670	3.050 9.900			XSGV	
Magic 25 m.Tr.	88 B	Ufo 28 OD	KK SG-	86 B	Amel Euros 41	LK SGF	105	3.300 11.460	3.650 9.600	
Majestic 24 R	SW 96	VXOne		94 B	Amethyst	KK SGV	117	Atlas 20 Wanderer 4	KK SG-	120
	ASK-				3.500 9.950	3.050 8.400		Atlas 25	KK -G-	113
Mantra 7000 OD	KK SG-	Kielyachten			Amigo 23	LK SGF	115	Atlas 29	KK SGV	112
MaxFun 25	KK 92 B	A	-J- -IG- -E- -P-		Amigo 27	LK SGF	113	Attalia 32 (Topp)	KK SGV	107
	TXX	Acapulco (Topp)	KK SGV	118	Amigo 33	LK SGF	113	Attalia 32 (7/8)	KK SGV	103
	ASK-	Accent 26	KK SGV	111	Amigo 40	LK SGF	109	(BinnenR)		
Melges 20 OD	94 B	Achat (7/8)	KK SGV	107	Amphitrite	LK SGF	102	Avance 24 (7/8)	KK SG-	112
Melges 24 OD	LK S, K 88 B	2.520 7.480	3.170 7.930		Amphora	SG-	115	2.650 8.700	2.500 8.700	
New Compact	98 B	Admiral		110	Andros	KKS	115	Avance 245	KK SGV	113
Open 6.50 (nicht Mini Trans-At)	90 B	Albatros 580 / 570	SK SG-	120 B	Ansa 42 (7/8)	KK SKV	93	Avance 33	KK SGV	103
Pogo 650 (T 1.65 M)	KK 98 B	Albin Alpha (7/8)	KK SGV	105	4.550 12.550	4.760 14.250		Avance 36	KK SGV	99
	XXSG-	Albin Ballad	KK SGV	107 A	Aphrodite 29 /291	KK SGV	104	3.800 12.100	4.050 13.750	
		3.740 11.300	2.850 9.750		Aphrodite 33	KK SGV	104	Avance 40	KK SGV	93

B	-J-	-IG-	-E-	-P-	2.950	8.400	3.600	9.600								
B 31 Mark 2		KK SGV	110		Banner 30		KK SG-	101	B	Bavaria 37 (7/8)	KK SGV	99	B	Bavaria 707 (7/8)	KKS	116
BALT 27 7/8		KK SG V	115	B	Banner 33 Racer		KK SGV	96		Bavaria 37 CR	KK SGV	95	B			SGV
Balaton 18		KK SG-	124		Banner 41 Racer		KK SGV	87		Bavaria 38 J&J	KK SGV	92	B	Bavaria 760 (7/8)	KK SGV	116
Balaton 24		KK SG-	117		(7/8)					Bavaria 38 Match T	KK SGV	86	B	Bavaria 760	KKS	118
Balaton 30		KK SGV	108		Barracuda 35 (Topp)		KK SGV	101		2.15 M						SGV
Ballad		KK SGV	107	A	4.120	13.500	2.950	11.800		Bavaria 39	KK SGV	93	B	Bavaria 770	KK SGV	111
	3.740	11.300	2.850	9.750	Baron 111		KK SGV	107	B	Bavaria 40 bis 1999	KK SGV	92	B	Bavaria 770 (7/8)	KK SGV	110
Baltic 33 (C&C)		KK SGV	101		Bavaria 30		KK SGV	109		Bavaria 40 ab 2000	KK SGV	94	B	Bavaria 808	KK SGV	110
Baltic 35		KK SGV	95		Bavaria 30		KKF	109		Bavaria 41 (Topp)	KK SGV	93		Bavaria 820	KK SGV	112
Baltic 37		KK SGV	97				SGV			Bavaria 42 bis Bj. 03	KK SGV	93	B	Bavaria 890	KK SGV	108
Baltic 38 DP		KK SGV	92	B	Bavaria 30 Cruiser		KK SGV	102		Bavaria 42 ab Bj. 04	KK SGV	91	B	Bavaria 960	KK SGV	108
Baltic 39		KK SGV	93	B	ab 2005					Bavaria 42 Match T	KK SGV	84	B	Bavaria 1130	KK SGV	102
	5.150	16.000	3.960	13.820	Bavaria 31		KK SGV	108		2,10 M				Beason 31/311	KK SGV	108
Baltic 42 (C&C)		KK SGV	92		Bavaria 32 Holiday		KK SKV	105	B	Bavaria 44 Alt	KK SGV	90		Becker 27 (Topp)	KK SGV	115
Baltic 42 DP		KK SGV	91		(J&J)					(7/8)				Beister 5.5 KR	LK	SGF
Baltic 43 (Topp)		KK SGV	88		Bavaria 32 Holiday		KK SGV	104	B	Bavaria 44 H ab	KK SGV	93	B	Beneteau 210	SK	SK-
Baltic 45 DP		KK SGV	87		(J&J) T 1.7 M					Bj. 94				Beneteau 50	KK SGV	87
Bagheera		KK SG-	115		Bavaria 32 Cruiser		KK SGV	104	B	Bavaria 44 ab	KK SGV	92		Beneteau Oceanis	KK SGV	101
Bandholm 24 (Topp)		KK SG-	120		(J&J) T 1.85 M					Bj. 02				36 CC		
Bandholm 24 (7/8)		KK SG-	118		Bavaria 32/33 Cruiser		KK SKV	100	B	Bavaria 46	KK SGV	90		Beneteau Oceanis	KK SGV	99
Bandholm 27		KK SGV	112		(Farr)					Bavaria 300	KK SGV	109		40 CC		
Bandholm 27 (BinnR)		KK SGV	109		Bavaria 33 (7/8)		KK SGV	100	B	Bavaria 320 (7/8)	FK	KK	105	Beneteau Oceanis	KK SGV	96
Bandholm 28		KK SGV	114		Bavaria 34		KK SGF	103	B		SGV			44 CC		
Bandholm 30		LK SGV	109		Bavaria 34		KKF	105	B	Bavaria 350 (Topp)	KK SGV	105		Beneteau Oceanis	FK	SGV
Bandholm 33		KK SGV	101	B			SGF			Bavaria 390	KK SGV	97		281		
Banner 1/2t		KK SGV	99		Bavaria 34 neues		KK SGV	98	B	Bavaria 606 (7/8)	KKSSK	115		Beneteau Oceanis	KK SGV	106
Banner 28 Racer		KK	100		Modell (Farr)						SG-			320/311		
MK II		XSG-			Bavaria 35		KK SGV	101	B	Bavaria 606 (7/8)	FK	KK	114	Beneteau Oceanis	KK SGV	103
	2.950	9.180	3.600	10.600	Bavaria 35 H & E		KK SGV	103			SG-			321 T 1.3 M		
Banner 28 Racer		KK	101		Bavaria 35 Match		KK SGV	90	B	Bavaria 707 (7/8)	KK SGV	114	A	Beneteau Oceanis	KK SGV	103
MK I		XSG-			Bavaria 36 (auch CR)		KK SGV	97	B	Bavaria 707 (7/8)	KKF	115		331		
					Bavaria 36.2		KK SGV	96	B		SGV			Beneteau Oceanis	FK	SGV
														350 (Topp)		

Beneteau Oceanis 361	KK SGV 99 B	Biga 23	KK SGV 116	C&C 24 Niagara	KK SG- 114	3.900 11.850	3.100 10.050
Beneteau Oceanis 381	KK SGV 97 B	Biga 24	KK SGV 116	C&C 25 (7/8)	KK SGV 109	Centurion 40 S	KK SGV 84
Beneteau Oceanis 390	KK SGV 99 B	Biga 24 (BinnR)	KK SGV 113	C&C 26	KK SGV 110	Challenger Micro C. (7/8)	KK SG- 116
Beneteau Oceanis 393	KK SGV 98 B	Biga 26	KK SGV 112	C&C 27 (Topp)	KK SGV 109	Challenger Micro C. (7/8)	SK SG- 117
Beneteau Oceanis 411	KK SGV 95 B	Biga 262 (BinnR)	KK SGV 111	3.700 11.050	2.920 8.920	Challenger Horizon 22	KKS 113 SG-
Beneteau Oceanis 430	KK SGV 94 B	Biga 30	KKS 109	C&C 30 E (Topp)	KK SGV 106 A	Chance 33	KK SGV 102 B
Beneteau Oceanis 461	KK SGV 91 B	Biga 292	KKV 110 B	C&C 33 (Topp)	KK SGV 101	Chance 37	KK SGV 95
Bente 24 Std	KK ASK- 101 B	Blue Dane 32	KK SGV 106	4.270 13.230	3.300 11.350	4.700 13.980	3.380 12.520
Beryll	KKF 115 SGV	3.580 11.450	2.800 10.100	C&C 34	KK SGV 101	Chiply	119
Beryll Wattenkr.	SK SGV 113	Boheme Mini-Ton	KK SG- 113	4.300 13.590	3.320 11.700	Cleaver New Classic 700	KK-G- 110 B
Bianca Lido (7/8)	KK SGV 109	Boheme 870 (7/8)	KK SGV 108	C&C 35	KK SGV 95	Clipper 2000	LK -GV 113
Bianca Rivera	KK SGV 104	Bonita 767 (7/8)	KK SGV s. Granada 767	Calife Jouet 23	KK SG- 117	Cobra 700	KK SG- 115
Bianca 27 (Topp)	LK SGF 118	Boomerang	KK SGV 111	Capella ex.Wega	115	Colina 353	101
3.390 10.100	3.350 8.650	Boomerang (7/8)	KKS 112	Caprice dän.	KK SG- 110	Comet 28 Racer	KK SGV 105
Bianca 28 (Topp)	KK SGV 111	Boström 31 (Topp)	KK SGV 108	Carat 34	KK SGV 101	Comet 375	KK SGV 97
3.000 9.620	2.670 8.420	Bravo 595	KK SGV 115	3.900 13.030	3.400 11.200	Comet 700 (See R)	KK SGV 114
Bianca 36 (Topp)	KK SGV 100	Breeon	LK SGF 111	Caribic 40 (Topp)	KK SGV 97	Comet 700 (BinnR)	KK SG- 110
Bianca 36 Regatta	KK SGV 99	Bries v.d.Stadt	113	Carina	DK SG- 130	8.880	Comet 700
Bianca 107 (Topp)	KK SGV 98 B	Brio	KK SG- 115	Carina	KKS SG- 128	Comet 850 (Topp)	KK SGV 108
Bianca 107 (7/8)	KK SGV 97 B	Brin d. Folie	KK SGV 108	2.360 7.000	2.950 7.950	10.600	Cometino Sport
Bianca 111 (Topp) / (7/8)	KK 94 XSGV	Buhl 111 (Topp) / (7/8)	KK 94 XSGV	Carter 30	KK SGV 107 A	Cometino Standard	KK SGV 109
Bianca 414	KK SGV 93	C -J- -IG- -E- -P-		3.750 11.600	2.950 9.900	Cometino Wegu 701 (Topp)	KK SGV 111
Big	SK 111	C B 33 (7/8)	KK 99	Carter 33	KK SGV 107	2.800 9.120	2.600 7.800
Big 22	KK- 118 B	C B 37 / 370	KK SGV 94	3.700 11.830	3.000 10.260	Cometino 770	KK SGV 111
				Carter 34	KK SGV 101	Cometino 801/800	KK SGV 110 A
				Carter 37	KK SGV 97		
				4.850 14.800	3.550 13.000		
				Carter 42	KK SGV 89		
				Carrera Helmsman	KK SGV 92		
				Cayenne Intern.	KK 91		
					XSGV		
				Centurion 32	KK SGV 107		

2.950 9.720 2.700 8.100	Compac 16	LK -G- 131 B	Contest 25 alt	KK SGF 119	DEB 33	LKS 111
Cometino 850	KK SGF 109	Compac 19	LK -G- 130 B	Contest 27 alt	KK SGF 116	SGF
(Topp)		Compac 23	LK SGF 129 B	Contest 28 alt	KK SGF 112	Defender 15
3.370 10.680 2.900 8.900	Compass 31	LK SGF 112	Contest 29 (Topp)	KK SGV 116 B	Defender 27	KK SGV 111
Cometone 11	KK SGV 102	3.400 11.200 3.450 10.150 Bes.	Contest 30 alt	KK SGF 110	Defender 32	KK SGV 108
Cometone 910	KK SGV 107 A	Compass 34	KK SGV 100	Contest 31	KK SGV 108	Dehler DB 1
3.700 11.050 2.780 9.550	Compis 97	Compis 97	KK SGV 105 B	Contest 32 CS	KK SGV 107	3.550 11.280 4.500 12.500
Cometone 1000	KK SGV 103	Compis 363 (7/8)	KK SGV 96	Contest 33	KK SGV 106	Dehler DB 2
Comfort 30 Engl.	KK SGV 108	3.900 12.250 4.900 13,650	Compromis 30	3.800 11.900 3.200 10.250	3.560 11.800 4.800 13.150	Dehler 18 Rotkäppchen (7/8) vor 2009
(Topp)		Compromis 720	LK SG- 111	Contest 34 neu	KK SGV 103	Dehler 22 (7/8)
3.45 11.000 3.000 10.100	Compromis 777	KK SGV 112	Contest 34 alt	KK SGV 105	Dehler 25 (7/8)	KK SK- 114 A
Comfort 30 neu	KK SGV 104	Compromis C 777	KK SGV 114	Contest 35	KK SGV 100	Dehler 25 (7/8)
Comfort 32 (7/8)	KK SGV 103	Compromis 888	KK SGV 111 B	Contest 365	KK SGV 105	KK+KK 114 A
Comfort 34	KK SGV 102	Compromis 909	KK SGV 111	Contest 42	KK SGV 97	SG-
(Swed.Y.C.34)		Concorde 38	KK SGV 98	Contra	DK SGF 118	Dehler 25 CR (T
Comfort 38	KK SGV 95	Condor Stoeberl	121	Contrast 33 (7/8)	KK SGV 100	1.5 M)
Comfort 41	KK SGV 93	Condor 7	KK SG- 113	Contrast 36/362	KK SGV 96	Dehler 28 / S (7/8)
Comfortina 32 (7/8)	KK 103 A	Condor 8	KK SG- 108	Cormoran	KK -G- 124	2.950 9.600 3.800 10.600
XSGV		Condor 5.5 bis Bj 81	SK SG- 118	Coronado Club 760	LK SG- 110	Dehler 29 J.V. Ra-
3.550 11.500 3.950 12.600	Comfortina 35 (7/8)	(7/8)	SK SG- 116	Coronado 25	KK SG- 115	cing (T 1.80 M)
Comfortina 35 (7/8)	KK 94 A	Condor 5.5 ab Bj 81	SK SG- 116	Coronado 35	KK SGV 106	Dehler 29 J.V. Cruis-
XSGV		(7/8)	Condor 70	Corsaire Herbulot	MCKS 119	sing (T 1.57 M)
Comfortina 38 (7/8)	KK 92	Contention 33	KK SGV 101	5.5	SG-	Dehler 30 one design
XSGV		4.210 13.200 3.050 11.650	Contessa 25	CR 310	KK 99 B	84 B
4.050 14.300 4.750 14.500	Comfortina 39	Contessa 26	LK SGF 115	XSGV		Dehler 31
Comfortina 39	KK 90	Contessa 28	KK SGV 109	CR 371	KK SGV 94 B	3.250 10.700 4.050 11.200
XSGV		Contessa 32	KK SGV 107	Cross 31	KK SGV 95 B	Dehler 31 (T 1.1 M)
Comfortina 42 (T	KK 87 B	Contessa 35 Touring	KK SGV 96 B	Cumulant 30	LK -G- 114	KKF 105
2.05 M)	XSGV	4.720 14.820 3.510 13.100	Contest 25 alt	Cumulant 35	LK SGF 115	SGV
Comfortina 42 DK (T	KK 86 B	Compass 31	LK SGF 112	Cutless 27	LK SGV 116	Dehler 32 (7/8)
2.30 M)	XSGV	Compass 34	KK SGV 100	D	-J- -IG- -E- -P-	KK SGV 104 B
Commdander 31	KK SGV 109	Compass 363 (7/8)	KK SGV 96	D 75	KK SGV 111	Dehler 32 J.V. ab
3.400 10.520 3.050 9.150	Commetone 11	3.400 11.200 3.450 10.150 Bes.	KK SGV 103			2010 (T 1.75 M)
	Commetone 910	3.700 11.050 2.780 9.550	KK SGV 107 A			Dehler 33 Cruising
	Commetone 1000	3.900 12.250 4.900 13,650	KK SGV 108			KK SKV 94
	Comfort 30 Engl.	3.45 11.000 3.000 10.100	KK SGV 108			+ CL
	(Topp)	3.45 11.000 3.000 10.100	KK SGV 108			
	Comfort 30 neu	3.45 11.000 3.000 10.100	KK SGV 104			
	Comfort 32 (7/8)	3.45 11.000 3.000 10.100	KK SGV 103			
	Comfort 34	3.45 11.000 3.000 10.100	KK SGV 102			
	(Swed.Y.C.34)	3.45 11.000 3.000 10.100	KK SGV 102			
	Comfort 38	3.45 11.000 3.000 10.100	KK SGV 95			
	Comfort 41	3.45 11.000 3.000 10.100	KK SGV 93			
	Comfortina 32 (7/8)	3.45 11.000 3.000 10.100	KK 103 A			
	XSGV	3.45 11.000 3.000 10.100	KK 103 A			
	3.550 11.500 3.950 12.600	3.45 11.000 3.000 10.100	KK 94 A			
	Comfortina 35 (7/8)	3.45 11.000 3.000 10.100	KK 94 A			
	XSGV	3.45 11.000 3.000 10.100	KK 94 A			
	Comfortina 38 (7/8)	3.45 11.000 3.000 10.100	KK 92			
	XSGV	3.45 11.000 3.000 10.100	KK 92			
	4.050 14.300 4.750 14.500	3.45 11.000 3.000 10.100	KK 92			
	Comfortina 39	3.45 11.000 3.000 10.100	KK 90			
	KK 90	3.45 11.000 3.000 10.100	KK 90			
	XSGV	3.45 11.000 3.000 10.100	KK 90			
	Comfortina 42 (T	3.45 11.000 3.000 10.100	KK 87 B			
	KK 87 B	3.45 11.000 3.000 10.100	KK 87 B			
	XSGV	3.45 11.000 3.000 10.100	KK 87 B			
	Comfortina 42 DK (T	3.45 11.000 3.000 10.100	KK 86 B			
	KK 86 B	3.45 11.000 3.000 10.100	KK 86 B			
	XSGV	3.45 11.000 3.000 10.100	KK 86 B			
	Commdander 31	3.45 11.000 3.000 10.100	KK SGV 109			
	KK SGV 109	3.45 11.000 3.000 10.100	KK SGV 109			
	3.400 10.520 3.050 9.150	3.45 11.000 3.000 10.100	KK SGV 109			
	3.400 10.520 3.050 9.150	3.45 11.000 3.000 10.100	KK SGV 109			

Dehler 33 Compe- tition	KK SGV	91 B	Dehler 38 R (7/8)	KK SGV	93	Dehler Optima 83/85 (Topp)	KK SGV	115	Deltania 22	SK SKV	114 B
			4.100 12.980	5.100 14.310					Diamant 3000 (7/8)	SK	91
Dehler 34 ab 2003 (7/8)	KK SGV	93 B	Dehler 39 CWS	KK SGV	94 B	3.220 10.100	3.100 8.300			XSGV	
Dehler 34 (7/8) bis B.No. 280	KK SGV	100 A	Dehler 39 T 1.95 M	KK SGV	86 A	Dehler Optima HT/92 15/16	KK SGV	107 A	Diva 39 / Fabiola (7/8)	KK SGV	92
Dehler 34 (7/8) ab B. No. 281	KK SGV	99 A	Dehler 41	KK SKV	84	3.600 10.670	3.300 10.200		Dixi 27	KK SGV	113 B
			Dehler 43 CWS	KK SKV	90	Dehler Optima 98 (7/8)	KK SGV	106	Dixie 32	KK SG-	108
3.600 12.210	4.100 12.300		Dehler 44 NEU Std. T2.20	KK	83 B	Dehler Optima 98 15/16	KKF	107	Dollart 33	KK SGV	102
			Dehler 46	KK SKV	81	Dehler Optima 101/106 (D.34)	SGV		Domp Cruiser 27	LK SGV	111
Dehler 34 / 35 ab 2007 (S.V.)	KK	89 B	Dehler Dehlya 22 (7/8)	SK SG-	113 A	Dehler Optima 101/106	KK SGV	100 A	Drabant 21	LG SGV	117
	XSKV					2.485 7.845	2.900 8.310		Drabant 22 (Topp)	KK SG-	110
Dehler 35 SV/JV ab 2010	KK	88 B	2.150 7.250	3.000 7.900		Dehler Sprinta Sport	KK SG-	108 A	Drabant 27	KK SGV	109
	XSKV		Dehler Dehlya 25	SK SG-	114	2.485 7.845	2.900 8.310		Drabant 30	KK SGV	108
Dehler 35 CWS (7/8)	KK SKV	96 A	Dehler Delanta 75	KK SGV	113 A	Dehler Sprinta 70 / DS	KK SG-	113	Drabant 33	KK SGV	103
Dehler 36 CWS	KK SKV	96 B	2.900 9.080	2.400 7.700		Dehler Sprinta 70 / DS	KKS SG-	114	Drabant 38	KK SGV	93
Dehler 36 CWS (7/8)	KKF	97 B	Dehler Delanta 75	KKS	114 A	Dehler Sprinta Sport	KK SG-	108 A	Drabant 330 M.S.	KK SGV	107
	SKV			SGV		2.485 7.845	2.900 8.310		3.700 14.000	3.600 12.000	
Dehler 36 J.V.	KK SGV	88 A	2.900 9.080	2.400 7.700		Dehler Sprinta 70	KK SG-	113	Dufour T6/T7	KK SGV	116 B
Dehler 36 DB (7/8)	KK SKV	93 A	Dehler Delanta 76	KK SGV	113 A	/ DS			Dufour 24 (Topp)	KK SG-	112
			2.920 9.080	2.400 7.600		Dehler Sprinta 70	KKS SG-	114	Dufour 24	KKF SG-	117
3.895 13.505	5.150 14.495		Dehler Delanta 76	KKS	116 B	/ DS			Dufour 27 (Topp)	KK SGV	112
Dehler 37 CWS (7/8)	KKSKV	97		SGV		Dehler Varianta	KKS SG-	115 A	3.250 10.560	2.850 8.800	
			Dehler Delanta 78	KK SGV	112	Dehler Varianta 18	KK SK-	112	Dufour 29	KK SGV	109
3.900 13.000	5.000 13.500		Dehler Delanta 80	KKS	113	Dehler Varianta 37	KK SKV	92 B	Dufour 31	KK SGV	109
Dehler 37 CR	KK SKV	97		SGV		Dehler Varianta 44	KK	84 B	Dufour 32	KK SGV	103 B
Dehler 37 S	KK SKV	93 B	Dehler Delanta 80	KK SGV	112		XSKV		Dufour 325 GL T	KK SGV	102
Dehler 38 (Topp)	KK SGV	95	Dehler Duetta 86	KK SGV	109 A	Delphia 31	KK	102 B	1.55 M		
Dehler 38 comp Std. 2012 (T 2.0M)	KK SKV	88 B	Dehler Duetta 86	KKF	111 A		TSKV		Dufour 34 bis Bj. 2000	KK SGV	104
			Dehler Duetta 86	KKF	111 A	Delphia 33	KK SGV	100	Dufour 34 ab Bj. 02 Std.	KK SGV	94 B
4.38 15.10	5.20 14.50			SGV		Delphin 66	LKS	112			
Dehler 38 Comp. Perf.2012 (T 2.2M)	KK SKV	86 B	Dehler Duetta 94	KK SGV	104 A		SGV				
			Dehler Duetta 94	KKF	105 A	Delta 30	KK SGV	108			
4.38 15.53	5.35 15.30			SGV		Delta 36	KK SGV	103			
Dehler 38 R (7/8)	KKF	94		SGV					Dufour 35	KK SGV	103
	SGV								4.510 14.280	3.800 12.450	

Dufour 36 (Topp)	KK SGV 98	EC 17 Mosquito	114	Elan 350	KK 87 B	2.480 7.250 2.750 7.950
Dufour 365 GL	KK SGV 98 B	Eclaire	107		TXASKV	Etap 23 A1024iL ab SK SG- 113
Dufour 38 Classic	KK SGV 93	Ecume de Mer	KK SG- 112 A	Elan 410	KK SGV 85 B	1994
Dufour 40 ab Bj.	KK SGV 87 B		3.250 9.000 2.920 7.600	Elan Express (7/8)	KK SK- 105 A	Etap 24 i Twinkiel SG- 110
02 Std.		Edel 2	KKS SG- 116		3.050 8.915 3.350 9.500	Etap 26 i (7/8) KK SGV 110
Dufour 44	KK SGV 84	Edel 3	KK SGF 113	Elizabethan 23	LKS SG- 116	Etap 28 i (7/8) KK SGV 108
Dufour 1300	KK SG- 108	Edel 4	KKS SG- 116	Elizabethan 29	112	Etap 30 E (7/8) KK SGV 105
Dufour 1800	KK SGF 114	Edel 5	KKS SG- 118	Elvstroem 1/4 t	KK SGV 109	3.350 10.150 3.650 11.150
Dufour 2800	KK SGV 113	Edel 600 (7/8)	KK SG- 116	Elvstroem 32 (Topp)	KK SGV 106	Etap 32 S KK SGV 104 B
Dufour 3800 (7/8)	KK SGV 105	Edel 600 (7/8)	KKS SG- 117		3.550 11.100 2.720 9.820	Etap 33 KK SGV 107
3.630 11.300	3.830 11.600	Edel 660 (7/8)	KK SG- 115	Elvstroem 32 (7/8)	KK SGV 104	Etap 34 S KK SGV 98 B
Dufour 3800 (Topp)	KK SGV 106	Edel 660 (7/8)	KKS SG- 116		3.400 10.450 2.860 10.350	Euro-Kreuzer DK SG- 125
Dufour 3800 (Topp)	KKF 107	Edel 730	KK SG- 116	Elvstroem Coronet	KK SGV 101	Eyghene 24 KK SG- 111
	SGV	Elan 19 Stand. (7/8)	KK SGV 112	38		Evasion 25 LK SGF 125
Dufour 4800	KK SGV 102	Elan 19 ULDP (7/8)	KK SGV 109	Emka 28	KK SGV 112 B	Excel 319 (7/8) KK SGV 99 B
Dufour Safari	KK SGV 113	Elan 21 (7/8)	KK SG- 109	Emka 29	KK SGV 111	Express (7/8) KK SK- 105 A
Dynamic 33 (7/8)	KK SGV 101	Elan 31 (J&J-Design)	KK SGV 105 B	Emka 31	KK SGV 109 B	
Dynamic 35	KK SGV 90	Elan 31 (Humphreys	KK SGV 98 B	Emka 32 (Topp)	KK SGV 106	F -J- -IG- -E- -P-
Dynamic 37	KK SGV 94	Design)			3.550 11.100 2.720 9.820	F 31 Selecta KK SGV 108
Dynamic 43 (7/8)	KK SGV 85	Elan 33	KK SGV 102	Emka 34	KK SGV 103 B	Facil 30 KK SGV 104 B
Dynamic 2000 (7/8)	KK 103	Elan 34	KK SGV 100 B	Emka 36 (Topp)	KK SGV 104	Faehnrich 31 (Topp) LK SGF 115
	XSG-	Elan 36	KK SGV 97 B	Emka 36 M.S.	KK SGV 108 B	Faehnrich 34 LK SGF 110
2.180 7.840	3.170 9.150	Elan 37 Cruising	KK SGV 89 B	Emka 43	KK SGV 93	Fahrensmann LK SGV 113
Dynamic 3000 (7/8)	KK 90 B	Std.		Enter 360	KK SGV 94 B	Fan 20 SK SG- 119 B
	XSGV	Elan 40 Std.	KK SGV 87 B	Ericson 37	KK SGV 100	Fan 22 / 23 KK SG- 115 B
Dynamic 4000 (7/8)	KK 87	Elan 295 7/8	T 1.7 KK SKV 102 B	Erria 25	LK SGV 111	Fandango 32 KK SGF 106
	XSGV		3,2 11,1 4,2 11,9	Etap 20 (7/8)	SK SG- 116	Farr 9.2 (7/8) KK SGV 102
		Elan 310	KK 95 B		2.000 6.285 2.550 6.800	3.200 9.790 4.100 10.100
E -J- -IG- -E- -P-			XASKV	Etap 21 i (7/8)	SK SGV 113 A	Farr 727 GFK KK SGV 111
E & A 40 (Topp)	KK SGV 97	Elan 333	KK 95 B	Etap 22 (7/8)	SK SG- 115	Farr 30 OD KK SGV 84 A
	5.900 16.200		XSGV	Etap 22 i (7/8)	KK SG- 113	Farr 31 KK SGV 91 B
E-Boot	SK SG- 115	Elan 340	KK SGV 94 B		2.235 6.650 2.600 7.450	Fantasia 27 KK SG- 111 B
Eau Vive	118			Etap 23 / 23i (7/8)	SK SG- 115 B	Fantasia F2 KK SG- 117 B

Fastnet 34	KK SGV 101 B	FFA 20	KK SG- 117	First 31.7 (7/8) T.	KK SGV 97	First 345 (Topp)	KK SGV 98 B
Faurby 36 (7/8)	KK SGV 95 B	Finn Express 83	KK SGV 107	1.4 M		First Class 7	SK SG- 103
Faurby 330 (7/8)	KK 97 B	Finn Flyer 31 (7/8)	KK SGV 104 B	First 31.7 (7/8) T.	KK SGV 96	First Class 8 (7/8)	SK SG- 101
	XSGV	Finn Gulf 28 E	KK SKV 99 B	1.9 M		First Class 10 (7/8)	KK 93
3.450 12.210 4.000 12.630		Finn Gulf 31 (7/8)	KK SGV 100	First 32	KK SGV 102 B		XSGV
Faurby 330 (7/8) T.	KKF 99 B	Finn Gulf 33 (7/8)	KK SGV 97	First 33.7	KK SGV 95 B	3,950 11.500 4.250 12.250	
1.50m	SGV	Finn Gulf 34	KK SGV 99 B	First 35 Alt	KK SGV 99	Flamingo 18	KKS SK 123 B
Faurby 360	KK SGV 93 B	Finn Gulf 36 (7/8)	KK SGV 94	First 35 (Farr YD) T.	KK 89 B		SG-
Faurby 363 (7/8)	KK SGV 91	Finn Gulf 39	KK SGV 91	2.10 M	TXSKV	Flash Santarelli	113
Faurby 370	kk TSKV 91 B	Finnfire 33	KK SGV 101	First 35 (Farr YD) T.	KK 88 B	Flirt	KK SG- 114
Faurby 393 (7/8)	KK SGV 89	Finnsailer 30	LK SGV 108	2.30 M	TXSKV	Flying Cruiser B	KKS SG- 124
Mk I		Finnsailer 34	LK SGV 108	First 35 S5	KK SGV 96 B	Flying Cruiser C	KKS SG- 125
4.560 13.850 4.800 14.400		Finnsailer 38	LK SGV 107 B	First 36 S7	KK SGV 97 B	Flying Flipper	KKS SG- 113
Faurby 393 (7/8)	KK SGV 90	Finnflyer 31	KK SG V 104 B	First 36.7	KK SGV 88	Flying Fox (7/8)	KKS -K- 120
Mk II		First 18 M.C.	SK SG- 117	First 38	KK SGV 95	Flying Racer	112
4.470 12.870 4.800 13.850		First 21.7	KK SG- 112 B	First 40.7	KK SGV 84 B	Folie Douce	KK SGV 108
Faurby 393 9/10	KK SGV 91	First 22	KK SG- 115 B	First 40.7 SD	KKF 85 B	3.640 10.640 2.800 9.150	
Mk III		First 24	KK SG- 112		SGV	Folkdancer	115
4.500 12.800 4.800 12.400		First 25 (Topp)	KK SGV 110	First 42	KK SGV 90	Forgus 31	KK SGV 106
Faurby 396 7/8	KK SGV 87 B	First 26/27 (Topp)	KK SGV 109	First 42 S7	KK SGV 87 B	3.800 12.300 3.100 10.820	
4.40 14.20 4.80 13.60		First 27.7S T. 2.2 M	SK SGV 102 B	First 210 / 211	KK SG- 112 B	Forgus 321	KK SGV 105
Faurby 400	KK 87 B	First 27.7 T. 1.8 M	KK SGV 103 B	First 235	SG- 110 B	Freedom 35	KK SGV 104
	TASKV	First 28 (Topp)	KK SGV 107	SK + KK / FK		Friendship 22 (7/8)	KK SG- 113
Faurby 424	KK SGV 86 B	First 29	KKS 111	First 260 Spirit	SK SGF 110 B	Friendship 22	KKS SG- 115
Faurby 999	KK SGV 102		SGV	(Topp)		Friendship 23	KK SG- 116
Faurby Atalanta 919	SK SGV 107	First 29	KK SGV 108	First 285	KK SGV 106	Friendship 23	KKS SG- 117
3.40 12.25 3.40 10.76		First 30 (Topp)	KK SGV 106	First 300 Spirit R	KK SGV 98 B	Friendship 25	KK SGV 112
Feeling 286	KK SG- 110	3.350 10.740 2.900 8.900		(7/8)		Friendship 25	KKS 113
Feeling 326	KK SGV 105	First 30 E / 305	KK SGV 103	First 300 Spirit R	KK SGV 99 B		SGV
Feeling 346	KKS 105	(Topp)		(Topp)		Friendship 26	KK SGV 112
	SGV	First 30 ES (7/8)	KK SGV 101	First 310	KK SGV 102	Friendship 26	KK SGV 108
Fellowship 27 / 28	LK SGF 119	First 30 2010	KK 92 B	3.30 11.29 11.54 3.95		(BinnR)	
Fellowship 33	LK SGF 114		ASKV	First 310 S	KK SGV 98 B	Friendship 28 (Topp)	KK SGF 110

Friendship 30 Pion	KK SGV 106 B	Gitana WM	KK SGV 109	Grand Soleil 343	KK SGV 101	H 35 (7/8)	KK SGV 103
Friendship 33	KK SGV 101 B	Gin Fizz	KK SGF 101	Grand Soleil 37	KK SGV 93 B	H 323	KK SGV 104
Friendship 35 ES	KK SGV 99	GK 24	KK SGV 109	(Topp) Alt		H-Boot	KK SK- 106 A
(7/8)		GK 29	KK SGV 106	Grand Soleil 38	KK SGV 95	2.525 7.100	3.400 8.750
3.950 12.550	3.900 12.860	GK 34	KK SGV 98	Grand Soleil 39	KK SGV 92 B	Haff 35	KK SGF 110
Friendship 35	KK SGV 98	Gladiateur	KK SGV 103	(Topp) T. 2.05 M		Hai 234	KS 117 B
(BinnR)		Golif (Topp)	KK SG- 119	Grand Soleil 39 ab	KK SKV 86 B	Hai 590 (Topp)	KKS SG- 123 B
Friendship F 75	KK SGV 115	Grampian 37	LK SGV 103	2011 (7/8) T. 2.40 M		Hai 710 (Topp)	KK SGF 117
Friendship Junior	KK SG- 117	Granada 23	KK SG- 112	Grand Soleil 40	KK SGV 85	Hai 750	KK SG- 116
		Granada 24	KK SGV 114	Grand Soleil 40	KK SGV 85	Hai 760	KK SGF 119
G	-J- -IG- -E- -P-	Granada 27 (Topp) R	KK SGV 108	Scrimp		Hai 760 DS	SK SGF 121 B
Galaxie MS	110	3.300 10.750	2.600 9.500	Grand Soleil 43 Alt	KK SGF 86	Hai 830	KK SGV 110
Gambling 34	KK SGV 104	Granada 27 (7/8)	KK SGV 107	Grand Soleil 45	KK SGV 89	Hai 860	KK SGV 110 B
Germania 40	KK SGV 98	Granada 31/929	KK SGV 105	(Topp)		Halcyon 27	LK SGF 113
Gib Sea 24	112	(Topp)		Grand Soleil 45	KK SGV 82	Hallberg Rassy 26	KK SGV 112
Gib Sea 26	KK SG- 109	Granada 31/929	KK SGV 103	(Topp) (J.V.)		(Topp) + (7/8)	
Gib Sea 28	KKS 111	(7/8)		Grand Soleil 46	KK SGV 88	Hallberg Rassy 29	KK SGV 111 A
	SGV	Granada 31/929	KK SGV 103	Grand Soleil 46.3	KK SGV 82	3.850 10.190	3.250 10.580
Gib Sea 28	KK SGV 109	(Heckverl.)		Race (Topp)		Hallberg Rassy 31	KK SGV 106
Gib Sea 31 (Topp)	KK SGV 107 B	Granada 32	KK SGV 101	Grand Soleil 50	KK SGV 84	Hallberg Rassy 34	KK SGV 101 B
Gib Sea 84	KK -G- 111	Granada 33	KK SGV 100	Grand Soleil 52	KKF 84	Hallberg Rassy 35	LK SGF 112
Gib Sea 105 (Topp)	KK SGV 102	Granada 34	KK SGV 99	(Topp)	SGV	Rasmus	
3.900 12.850	3.800 10.700	3.800 13.400	4.000 11.900	Grand Surprise OD	KK 87 B	Hallberg Rassy 36	KK SGV 103 B
Gib Sea 106	KK SGV 102	Granada 35	KK SGV 96		TSGV	Hallberg Rassy 38	KK SGF 105
Gib Sea 114	KK SGV 96	Granada 375	KK SGV 95 B	Great Dane 28	LK SGF 116	/ 382	
Gib Sea 242	KK SGV 112	Granada Bonita 767	KK SGV 109	Gregal	KK SG- 112	Hallberg Rassy 42 F	KK SGV 102
Gib Sea Master 35	KK SGV 102	(7/8)		Greyhound 20	KK SG- 121 B	4.70 15.37	5.35 17.40
(Topp)		Granada 858	KK SGV 104	Grinde	KK SGV 107 A	Hallberg Rassy 310	KK 103 B
Gib Sea Sport	SK -G- 116	Granada 910	KK SGV 105			TASKV	
Gib Sea Plus	KK SGV 106	Grand Soleil 34.1	KK SGV 92	H	-J- -IG- -E- -P-	Hallberg Rassy 312	KK SGV 109 A
Gipsy 28 (7/8)	KK SGV 109	Cruising		H 24 Mini Ton	KK SG- 108	Hallberg Rassy 352	KK SGV 107
Gipsy Weekend	KKS -G- 116	Grand Soleil 34.1	KK SGV 90	H 26	KK SK- 104	Hallberg Rassy 372	KK SKV 95 B
Gitana HS 20	109	Race		H 28	KK SK- 102	Hanse 291 (7/8)	KK SGV 104 B

	3.200 9.500 3.500 10.500	Hanseat 35 M.S.	KK SGF 108		4.320 13.150 3.510 11.450	Impala 28 OOD	KK SGV 106
Hanse 291 (7/8)	FK SGV 105 B	Hanseat A37 (7/8)	KK SGV 94	Hornet 345	KK SGV 101	Impala 31	KK SGV 101 B
Hanse 292 / 300 / 301	KK SGV 102		4.347 13.837 4.200 13.700	Hunter Delta 25	KKS SG- 108	Impala 33 (7/8)	KK 97 B
Hanse 292 / 300 / 301	FK SGV 103	Hanseat 37 M.S.	KK SGF 107		2.300 6.950 3.300 8.700		XSGV
Hanse 311 / 312	KK SGV 100	Hanseat 40	KK SGV 93	Hunter Europa	KK SG- 120	Impala 36 (7/8 + Topp)	KK 95 B
Hanse 315	KK SGV 99	Hanseat 68/70	KK SGV 107 A	Hunter Europa 3	K 119		XSGV
Hanse 320 / 325	KK SKV 99 B		4.000 12.489 3.600 10.800	Hunter Formula 28 (7/8)	KK SG- 102	Impuls - Sund	KK SG- 114
Hanse 331	KK SGV 97	Hanseat 70 B / B II	KK SGV 106	Hunter Horizon 23	DK SK- 116 B	IMX 38 (7/8)	KK SGV siehe X-Yachten
	3.75 12.70 4.40 12.60	Hanseat 70 MK 3	KK SGV 104	Hunter Legend 40.5	KK SGV 93 B	IMX 40 (7/8)	KK SGV siehe X-Yachten
Hanse 341 (7/8) / 342	KK SGV 95		4.120 13.250 3.600 11.600	Hunter Medina	114	IMX 45	KK SGV siehe X-Yachten
Hanse 341 (7/8)	KKS 97	Happy Racing (Topp)	KK SGV 113	Hunter Pilot 27	DK SGV 119 B	Inferno 29	KK SGV 100 B
	SGV	Havsfidra	LK SGF 130	Hunter Sonata	KK SG- 112	Inferno 31	KK SGV 98 B
Hanse 350	KK SKV 94 B	Hazelwood 35	KK SGV 105		2.440 7.500 2.550 7.700	International 806	KK SG- 105 B
Hanse 355	KK SKV 93 B	HD 20	KK SG- 119	Hunter Sonata 7.2 m	KK SG- 109	International 1006 / OL 33	KK SGV 100
Hanse 370e	KK SGV 90	Helmsman 23	KK SG- 110	Hunter 19	KK SG- 115	Intro 6.6m (7/8)	KK -G- 113
Hanse 370	KK SGV 91	Helmsman 31	KK SGV 106	Hunter 23.5 (Topp)	SK -K- 115	Invicta	LK SGV 111
Hanse 371	KK SGV 91	Helmsman 34	KK SGV 102	Hunter 29.5	KK SGV 106	IW 31 / SHE 31	KK SGV 109
Hanse 371	KK SGV 91	Helmsman 35	KK SGV 101	Hunter 35.5	KK SGV 103 B		3.500 11.500 2.900 9.900
Hanse 400	KK SGV 88 B		4.160 13.180 3.250 11.900	Hunter 701	KK SG- 114		
Hanse 401	KK SGV 91 B	Helmsman 35	KKF 102	Hurley 18	KK SG- 127 B		
Hanse 411	KK SGV 88		SGV	Hurley 22	KK SG- 126 B		
Hanse 430	KK SGV 85		4.160 13.180 3.250 11.900	Hurley 800	117 B		
Hanse 470 T 2.30	KKF 82	Helios (Topp)	KK SG- 114	Hustler 30	KK SGV 107		
	SKV	Heritage 35	98	Hustler 32	KK SGV 103		
Hanse 470 T 2.60	KK SKV 81	Hiddensee 1/4 Ton (Topp)	KK SG- 110 B		3.550 10.790 4.300 11.930		
Hanse 505	KK SKV 85 B		2.630 8.120 2.750 6.900			J	-J- -IG- -E- -P-
Hanseat Bj. 66-69	KKS 108 A	Horizon 22	113	IF-Boot	LK SG- 112 A	J 22	KK SG- 104
	SGV	Hornet 20	KK SGV 112		2.525 7.100 3.400 8.750	J 22	KK SK- 104
Hanseat Bj. 66-69	KK SGV 107 A	Hornet 32 (7/8)	KK SGV 109	Impala 27 (7/8)	KK 103 B	J 24	KK SG- 102 A
Hanseat 33	KK SGV 101 A		3.850 12.520 3.500 10.620		XSGV		2.910 8.138 2.970 8.535
Hanseat 33 Racing	KK SGV 99	Hornet 33	KK SGV 103	Impala 28 DK	SGV 111	J 30	KK SGV 100 B
						J 32	KK SGV 98 B
						J 35	KK SGV 90 A
						J 92	KK TXX 92
							ASGV

J 92 S	KK TXX 91 ASKV	Jeanneau Fantasia 27	KK SGV 110	Jeanneau Sun Odyssey 35	KK SGV 101	Jouet 18	KK SG- 119
J 95	KKS 93 TXASKV	Jeanneau Melody (Topp) 34	KK SGV 102	Jeanneau Sun Odyssey 36.2	KK SGV 102	Jouet 22 Jouet 26 (Topp) IG 8.900	KK SG- 125 KK SGV 115
J 97	KK TXX 93 B ASKV	Jeanneau O.D.35 Jeanneau Sun 2000	KK SGV 91 SK SG- 113	Jeanneau Sun Odyssey 409	KK SKV 91	Jouet 27 (Tarent- elle)	KK SGV 111
J 105 OD	KK 89 B ASKV	Jeanneau Sun Dream 28	KKSSG 108 B	Jeanneau Sun Odyssey 40.3	KK SGV 93	Jouet 37 4.750 15.000	KK SGV 97 3.500 12.950
J 109	KK 87 B TASGV	Jeanneau Sun Fast 20	SK -K- 113 A	Jeanneau Sun Odyssey 42.1	KK SGV 96	Jouet 600 Junker 22	KK SG- 114 B LK SG- 119
Jaguar 21	KK SG- 114	Jeanneau Sun Fast 26	SK 110 ASGV	Jeanneau Sun Odyssey 43	KK SGV 94	Junker 26 (7/8) Junker 900	KK SGV 115 KK SGV 110
Jaguar 22	KKS SG- 118	Jeanneau Sun Fast 32	KK SGV 98 B	Jeanneau Sun Odyssey 45.2	KK SGV 93	Juwel 34 (7/8)	KK SGV 90
Jaguar 23	SK SG- 112						
Jaguar 25	KKS SG- 114 B	Jeanneau Sun Fast 32 i (7/8)	KK SGV 97 B	Jeanneau Sun Odyssey 49 DS	KK SGV 86	K K 21	-J- -IG- -E- -P- SK 113
Jaguar 27	KK SGV 115					Kalik 33	KK SGV 105
Jaguar 30	KK SGV 110	Jeanneau Sun Fast 3200	KK 90 B TXASKV	Jeanneau Sunrise 38 Tour.	KK SGV 99 KK SGV 98	Kalik 44 (Topp) Karate	KK SGV 92 KK SGV 112
Jantar 19	SK SG- 116					Karavel	KK SG- 99 B
Jantar 21	KKS SK 111 A SG-	Jeanneau Sun Fast 3600 OD	87 B	Jeanneau Sunshine 38 Reg.	KK SGV 94	Kelt 5.5 M.C. (7/8)	KK SG- 116
Jaka	SK -K- 119	Jeanneau Sun Odyssey 24.2 (7/8)	KKS SG- 114 B	Jeanneau Sun Way 21	KKF SG- 116	Kelt 5.5 M.C (7/8)	SK SG- 118
Jakon	LK SGF 124					Kelt 6.2	KK SG- 115
Jeanneau Aquila (T. 1.65 M)	KK SGV 108	Jeanneau Sun Odyssey 29.2	KK SGV 109	Jeanneau Sun Way 25 (7/8)	KK SGV 111 B	Kelt 29	KKS 114
Jeanneau Aquila (T. 1.3 M)	KKF 110 B SGV	Jeanneau Sun Odyssey 30	FK -GV 107	Jeanneau Sun Way 29	KK SGV 107	Kelt 850 (Topp)	KK SGV 109
Jeanneau Atalanta 616	106	Jeanneau Sun Odyssey 32	KK SKF 106 B	Jeanneau Symphonie	KK SGV 103	Kievit 27	112
Jeanneau Atalanta 999	106	Jeanneau Sun Odyssey 32.2	KK SGV 103 B	Jidzo	KK SGV 103	Kievit 680	KKF SG- 118
Jeanneau Bahia 22	LKS -G- 120 2.400 6.165 2.750 7.420	Jeanneau Sun Odyssey 33i Performance	KK SKV 98 B	Joemarin 36	KKS SG- 127 KK SGF 106	Kingfisher 20	DK 133
Jeanneau Eolia 25	KKS -G- 114			Johnson 26	KK SGV 111 B	Kingfisher 26	DK 128
				Jouet 5.5 M.C. (7/8)	SK SG- 115	Kirk	KK SGV 108
						Kit 25	125
						Knarr	LK -K- 111
						Koenigskreuzer 27	LK SGF 114

Koenigskreuzer 29	LK SGF 113	Leisure 17	DK	KK SG- 132
Koenigskreuzer 33	KK SGV 109	KKF &		
Koenigskreuzer 33	KK SGV 110	Leisure 20		DK SG- 127
Eisenk.		Leisure 22		KK SG- 121
Königskreuzer 28	LK SGV 114 B	Leisure 22		DK SG- 124
(Hallberg) P28		Leisure 27		112
Konsul (Topp)	KK SGF 107	Leisure 29		KK SGV 110
		Liberator 35		KK SGV 97
L	-J- -IG- -E- -P-	Listang 1/4 t		KK SG- 112 A
L 23 Lars Olsen	KK SG- 110		3.000 8.250 2.300 6.750	
(Topp)		LM 22		KK SG- 116
L 29 Lars Olsen (7/8)	KK SGV 106	LM 23		120
-(9/10)		LM 24		LK -GF 129
LA-Kreuzer	LK SGF 112	LM 26		KK SGV 119
Lady Helmsman	KK 97	LM 27 (Topp)		LK SGF 129
	XSGV	LM 28		KK SGV 117
Lady Helmsman GT	KK 95	LM 30 M.S.		KK SGV 115
	XSGV	LM 32 M.S.		KK SGV 110
Landmark 43	KK 74 B		3.750 12.100 3.200 10.800	
	TXASKV	LM Vitesse 33 M.S.		KK SGV 107
Larsen 25	KK XSG- 103	LM Vitesse 35		KK SGV 103 B
Larsen 28 (7/8)	KK 101	Loper		KK SGV 110
	XSGV	Love Love		KK SG- 116
3.40 9.65 3.70 10.50		Lord Helmsman		LK SGF 109
Larsen 34	KK SGV 101	Lotus 30		KK SGV 99
Larsen 232	KK SG- 105	Luffe 37 (7/8)		KK 93
Lanaverre 590	KKS SG- 113			XSGV
Lanaverre 630	KKS-G- 114 B	Luffe 40 (Topp) +		KK SGV 88
Laurin 28	LK SGF 114	(7/8)		
3.060 10.650 3.330 9.120		Luffe 40/94 (7/8)		KK 86
Legend 29	106			XSGV
Legend 34	106	Luffe 40/04 (7/8)		KK SKV 86 B
		Luffe 43 Tg. 2.10		KK SGV 84
		Luffe 43 Tg. 2.20		KK SGV 83 B

Luffe 43 MKII (7/8)	KK SGV 84 B	Marieholm 261/26		LK SGF 115
Luffe 43 DS (Topp)	KK SGV 86 B	Marina 36		KK SGV 86
Luffe 44 (7/8)	KK SGV 85 B	Marodeur		LKS SG- 115
Luffe 45	KK 80 B	Mascot 25		LK SGV 126
	TXSKV	Mascot 33 MS		LK SGF 109
Luffe 46 (7/8)	KK SGV 83	Mascot 910		LK -GF 110
Luffe 48	KK SKV 80 B	Matcher 31		KK XSG- 90
Lynas 29	LK SGV 109	Matcher 37 (7/8)		KK SGV 89
			3.705 13.365 4.920 13.880	
M	-J- -IG- -E- -P-	Max Fun 35		KK 85 B
M 1 (7/8)	KK SG- 107			TXASKV
M 2	102	Maxi 32		KK SGF 103
M 34	KK 79 B	Maxi 33		KK SGV 104
	TXASKV	Maxi 34		KK SGV 103
Mac Gregor 26	SK SG- 112 B	Maxi 39 (Topp)		KK SGV 93
(Topp)		Maxi 68		KK SG- 121
Mälär 25	KK -G- 106 B	Maxi 77		KK SG- 114 A
Mak 7 Cruiser	KK SG- 99 B		3.340 9.050 2.500 7.500	
Mak 7 Race	KK SG- 98 B	Maxi 80 Racer (7/8)		KK SGV 102
Mak Ten (Mak 10)	SK SGV 97 B	Maxi 84 - 87		KK SGV 112
(Topp)		Maxi 95		KK SGV 109
Malat 31 (Topp)	KK SGV 103	Maxi 100		KK SGV 108
Maloe 40	LK SGV 110	Maxi 108 (Topp)		KK SGV 101
Maloe 50	LK SGF 109	Maxi 800 (7/8)		KK SGV 108
Maloe 106	KK SGV 106	Maxi 909 (7/8)		KK SGV 104
Maloe 116	KK SGV 104		3.250 10.113 3.900 11.000	
Mamba 34	KK SGV 101	Maxi 909 (7/8)		KKF 105
Manta 19	KKS SG- 118			SGF
Manzanita (7/8)	KK SGV 108	Maxi 999 Mk I (7/8)		KK SGV 101
Marieholm 16	LK SGF 123		3.600 10.900 4.250 12.000	
Marieholm MS 20	KK SGV 120	Maxi 999 Mk II (7/8)		KK SGV 100
Marieholm 32/32E	LK SGF 111		3.700 11.300 4.250 12.000	
Marieholm 33	LK SGF 104	Maxi 1000		KK SGV 101

Maxi 1050	KK SGV 94 B	Monsun 31 (Topp)	LK SGF 112	Najad 391	KK SGV 101	Neptun 32 M.S.	KK SGV 112
Maxi 1050	KKF 96 B	H.R.		Najad 400	KK SGV 96	Neptune 212	121
	SGV	3.660 11.600	3.500 10.000	Najad 420	KK SGV 93 B	Neptune 515	KK SG- 116
Maxi 1100 7/8	KK SGV 92	Moody 27	KK SGV 109	Najade 900	KK SGV 114	Neptune 550 M.C.	KK SG- 114
Maxi 1200	KK SKV 87 B	Moody 29	KK SGV 112	Nadine 24	KK SG- 114	Neva 21	KK SG- 110
Maxi Fenix (7/8)	KK SGV 108	Moody 31	KK SGV 109	Narwal 38 (Topp)	KK SGV 103	Nicholson 26	LK SGF 124
Maxi Magic	KK SGV 109 B	Moody 333	KK SGV 104	4.120 13.800 3.800 11.850		3.220 9.850 3.250 8.450	
Mega 30	KK SG- 104	Moody 33	KK SGV 108	Nautec 9	110	Nicholson 26 Os-R	LK SGF 121
Menhir	KKS SG- 125	Moody 34	KK SGV 105	Nautica 23	KKS 114	3.220 10.850 3.250 9.450	
Meridian 8m	KK SGF 120	Moody 346	KK SG 104	Nautica 24	LK SGF 116	Nicholson 32	LK SGV 109
Mermaid 92	KK SGV 110		SGF	Nautica 888	KK SGV 108	Nicholson 33	KK SGV 101
Mermaid 27 LM	KK SGV 116	Morgan 33	LK SGF 115	Nauticat 35	KK SGF 103 B	Nicholson 35	KK SGF 105
Messina 32	KK SGV 102	Mosquito 85 (7/8)	KK XSG- 100	Naver 29 (Topp)	KK SGV 109	Nimbus 26	LK SGF 118
M G HS 30	KK SGV 99	Mosquito 88 (7/8)	KK SGV 107 B	Navis Navis	KK SG- 109	Nimbus 30	KK SGV 107
Microsail M.C.	KK SG- 114	Motiva 39 / 40	LK SGF 120	Navis 33	KK SGV 108	Nimbus 33	KK SGV 110
Microship M.C.	KK SG- 114	Motiva 42 (+B)	KK SGV 118 B	3.830 13.300 3.150 11.050		Nomade (Topp)	KKS SG- 114 B
Miglitsch 22 =		Mumm 30 (Farr	siehe	Neptun 17	KKS SG- 118	Noray 38	KK SGV 96
Neptun 22		30) OD	Farr 30	Neptun 20 / 210	KKS SG- 121	Nord 80 MK I	KK SGV 111
Mini Atlantik 9/10	KK SGV 113	Mumm 36 (7/8)	KK SGV 83 A	Neptun 22	KK SG- 117 A	3.22 9.80 2.60 8.50	
Mini K 21	KK SG- 115	Murena ½ Ton	KK SGV 107	Neptun 22	KKS SG- 118 A	Nord 80 MK II	KK SGV 110
Mirage 28	KK SGF 113	3.400 11.400 3.050		Neptun 24	KK SG- 115	3.30 10.30 2.60 9.50	
Mirage 28	DK SGF 116	9.500		Neptun 24	KKS SG- 117	Nordborg 26	KK SGV 113
Miranda-Speedy	KK SGV 107	Mustang	KK SG- 110	Neptun 25	KK SGV 113	Nordborg 30	KK SGV 108
Miranda Feria	109			Neptun 25	KKS 117	Nordborg 32	KK SGV 102 B
3.350 10.500 2.750 8.900		N	-J- -IG- -E- -P-		SGV	Nordborg 38 CC	KK SGV 95 B
Misil 24	KK SG- 117	Nab 32	LK SGF 113	Neptun 26	KK SGV 117	Nordborg 37	KK SGV 99 B
Mistral 33 (Topp)	KK SGV 109	Najad 34	KK SGF 109	Neptun 26	KKS 118	Nordborg 40	KK SGV 94 B
Mistress 32	KK SGV 107	Najad 320	KK SGV 107		SGV	Nordship 28	KK SGV 111
3.450 11.360 2.900 9.600		Najad 331	KK SGV 103 B	Neptun 27	KK SGV 115	Nordship 29	KK SGV 109
Mixer C.R. (7/8)	KK SGV 99	Najad 343 / 340	KK SGV 107	Neptun 27	KKS 116	Nordship 32	KK SGF 107
3.750 11.750 4.400 13.000		Najad 360 / 36	KK SGV 105		SGV	Nordship 380 DS	KK 97
Modulu 63 Miniton	KK SG- 111	Najad 371	KK SGV 104	Neptun 31 (Topp)	KK SGV 108		ASGV
		Najad 390	KK SGV 102	Neptun 31 (BinnR)	KK SGV 107	Nordship 666	KK SGV 112 B

Nordship 808	KK SGV 110
Nordwind 32	KK SGV 109
4.000 12.360	3.110 10.800
Norlin 34 MK I	KK SGV 101
Norlin 37	KK SGV 98
Novimor Neptun	KKS SG- 125
Nymphe	KK SGF 109
Nymphe	LK SGF 110

O -J- -IG- -E- -P-

Oceaan 22	KK SG- 113
Oceaan 25	KK SGV 111
OE 32	LK SGF 108
OE 36 Ole Enderlein	KK SGV 102
Oehlmann 42	LK SGF 109
Olsen 28	KK SGV 108
Olsen 31 (7/8)	KK 103
	XSGV
3.120 10.500	3.610 11.350
Olsen 38	KK SGV 94 B
Ohlson 8:8	KK SGV 108 A
Ohlson 22	SG- 114
Ohlson 29	KK SGV 109
3.500 11.050	2.900 9.500
Omega 30	KK SGV 102 B
Omega 34	KK SKV 99
Omega 36 (7/8)	KK SGV 96 B
Omega 42/421	KK SKV 94
Omega 750	KKS 116
Opus 34	KK SGV 105
4.220 12.880	3.450 11.050
Opus 35 (Topp)	KK SGV 101
Oyster 37 (Topp)	KK SGV 99

Orion	113
Ovni 30	KKS 108
	SGV
Ovni 36	KKS 103
	SGV

P -J- -IG- -E- -P-

Pampus	LK SG- 118
Panda 29	KK SGV 115 B
Pandora	KK SG- 114
Pandora	DK SG- 120
Pandora	KKS SG- 117
Passat 26	KK - GF 113
Pegasus 700	KK SGV 114
Pegasus 800	KK SGV 113
Phantom 28	KK SGV 116
Phantom 30	KK SGV 112
3.910 10.110	3.400 8.400
Phantom 32	KK SGV 114
Phantom 34	KK SGV 108
Phantom 35	KK SGV 109
Phantom 38 (Topp)	LK SGF 107
Piewiet 700	KK SG- 120
Pion	siehe Friendship 30
Pirate 55	KKS SG- 121
Prelude	KK SG- 119
Prelude	DK SG- 120
Pretorien	KK SGV 102
Prima 38	KK SKV 84 B
Princess 1/2 ton	KK SGV 108
Princess 30	KK SGV 112
Princess 30	KKS 113
	SGV

3.400 10.450	2.900 8.350
Princess 38 C.T.	KK SGV 96
Projection 762	KK SG- 95
Prospect 900 (Topp)	KK SGV 110
Prospect 900 (Topp)	KKF 111
	SGV
Proto M.C.	KK SG- 113
Pogo 12.50	SK 81 B
	TASKV
Pogo 30	SK 92 B
	TASKV
Pogo 40	SK 78 B
	TASKV
Popcorn	KK SG- 110 B
2.450 7.630	2.750 8.400
Poker	KK SG- 111
3.320 9.960	2.600 8.300
Puma 23	KK SG- 113
3.050 8.690	2.600 7.400
Puma 26	KK SGV 110
3.550 10.220	2.700 8.700
Puma 34	KK SGV 101

R -J- -IG- -E- -P-

Ra-Arguna	KK SG- 111
Ra-Antares	KK SGV 112
2.900 9.450	2.450 8.200
Ra-Cruiser	KK SG- 119
Race 77	KK SG- 106
Raider 31	KK SGV 109
Raider 35	KK SGV 108
Raja - Standard Kiel	KK SG- 116
2.380 8.745	2.900 7.500
Raja - Spezial Kiel	KK SG- 114
Ran 3/4 ton	KK SG 109
Ran 77	KK SGV 106
Ranger 29 alt	LK SGF 115
Ranger 29	KK SGV 107
Ranger 32	KK SGV 104
Rebell MK 1	119
Rebell MK 2/Seaskip	KK SGV 114
2.420 8.200	2.600 7.400
Rebell MK 2	KKS 117
	SGV
Rebell R 25	112
Rebell 31	KK SGV 108
Regina-Kreuzer	115
Reinke 10 S (Topp)	DK SGF 113
Reinke 10 M (Topp)	DK SGF 111
Rethana 24	KK SGV 115
Rethana 24	KKS 116
	SGV
Rethana 25	KK SGV 116
Rethana 27 (Topp)	KK SGV 115
Reve de Mer	KK SGV 112
Ricochet 5/5 M.C.	SGV 115
Rival 34	KK SGV 105
11.420	
Rivetto	KK SG- 109
Rommel 33	SK SGV 90 B
Rubin 23	KKS SG- 116
Rush T 95 (Topp)	KK SGV 104
3.600 11.500	3.100 9.900
Rush Regate (7/8)	KK SGV 103
RW 32	KK SG- 97 B

S **-J- -IG- -E- -P-**

Saare 38	KK 92 B	2.650 8.850 2.650 7.450		S H 34	KK SGV 100	Six 220	117
Sabre 27	DK SGF 122			Shark 24 (7/8)	KK SG- 113 A	Slotta 30 (7/8)	KK SGV 105
Sabrina	KK SGV 111			2.235 6.100	2.692 7.012	Slotta 34	KK SGV 103
Sadler 24	KK SGV 122			Shark 24 (7/8)	SK SG- 115 A	Slotta 38	KK SGV 88 B
Sadler 29	KK SGV 111			Shamrock 30	KK SGV 106	Smiling	KK SGV 110
3.000 9.300 2.800 8.400				She 27	KK SGV 109	Snapdragon 24	KK SG- 120
Sadler 34	KK SGV 104			She 31 / IW 31	KK SGV 109 B	Snapdragon 24	DK -GF 132
Sadler 34	KKF 106			3.500 11.500	2.900 9.900	(Topp)	
SGV				She 36	KK SGV 99	Snapdragon 27	KK SGF 121
Safari	KK SGV 110			Sheriff	KK SG- 117	MK 2	
Sagitta 20	KK SG- 119 B			Shipman 28 (Topp)	KK SGV 112	Snapdragon 670	124
Sagitta 26	KK SG- 112			3.30 10.700	3.100 9.000	Solaris 37	KK 88 B
3.200 9.950 3.100 8.520				Show 26 (Topp)	KK SGV 114		TXSKV
Sagitta 30	KK SGV 108			Show 29	KK SGV 107	Solus S	128
Sagitta 35	KK SGV 103			Siesta 32	KK SGV 102	Solus 29	KK SGV 108
4.200 13.370 3.400 11.850				Sigma 33	KK SGV 103	Speakhugger	KK SG- 109 A
Salona 37 SK 2005	KK SGV 88			3.581 11.384	3.935 11.582	Speedster - Compet.	SK 100
T. 2.05 M				Sigma 36	KK SGV 97	TSGV	
3.950 14.650 5.400 13.80				3.890 12.470	4.640 13.700	Speedster - Cruising	SK SGV 102
Salona 37 RK 2005	KK SGV 85 B			Sigma 38	KK SGV 93 B	Spirit 24	115
T. 2.34 M				Sigma 41	KK SGV 94	Spirit 28	KK SGV 109 A
3.950 14.650 5.400 13.80				4.520 13.780	5.700 15.080	3.450 10.650	2.600 9.100
Salona 38	KK SGV 87			Sigma 400 (7/8)	KK SGV 89 B	Spirit 29	KK SGV 107
Salona 45	KK SGV 84			Sirena 38 (7/8)	KK SGV 94	Spirit 32	KK SGV 104
Sailart 18	KK SG- 115			Sirena 44	KK SGV 86 B	Sportina 25 (7/8)	SK XSK- 109
Sailart 20	KK SG- 113 B			Sirius 24 / 727	KK SGV 115	Sportina 600 / 620	SK SG- 116 B
Sailmaster 22 (7/8)	KK SG- 116			Sirius 26 (Topp)	KK SGV 115	Sportina 680 (Topp)	SK SG- 113
Sailmaster 22 (7/8)	KKS 117			Sirius 26	KKS 116	Sportster - Compet.	SK TSG- 104
SGF				Selection	KK SGV 94	Sportster - Cruising	SK SGV 106
Samourai	KK SGV 111			Senorita Helmsman	KKSGV 103 B	Sprint 70	KK 111 B
				Seerigg		Sprinto 66	SK 100 B
				Senorita Helmsman	KK SGV 99		XASK-
				Binnenrigg		S & S 34	KK SGV 103

Standfast 24	KK SG- 110	Sunbeam 29 (Topp)	KS SGV 111 B	Swan 411	KK SGV 92 B	Trapper 28	KK SGV 108
2.900 8.400 2.350 6.900		Sunbeam 30	KK SGV 111	5.800 18.650 4.450 16.460		Trapper 500	KK SGV 110
Standfast 34	KK SGV 101	Sunbeam 32	KK SGV 109	Swan 441	KK SGV 87 B	Traveller	KK SG- 114
Standfast 40	KK SGV 94	Sun Coast 48	LK SGF 107	Swede 38	KK SGV 94	Traveller 20 (7/8)	SK SG- 116 B
5.150 15.650 4.050 13.300		Sund 27 (7/8)	KKS 115	Swede 41	KK SGV 90	Traveller 21	KKS SG- 112 B
Starlet	114	KK/	SGV	Swede 55	KK SGV 89	Trident 80	KK SGV 111
Starlight	KK SGV 107	3.700 10.850 2.300 9.200		Sweden Yacht 34	KK SGV 102	Trident 99	SK SGV 106
3.600 12.100 2.900 10.300		Sund 27 (Topp)	KKS 116	(Comf.34)		Trident 625	KK SG- 113
Start 6	KKS 116	SGV		Sweden Yacht 36	KK SGV 97	Trintella IV	LK SGF 102
Start 7	KK SG- 111	Sun Set 77	KK SGV 114	Sweden Yacht 38	KK SGV 94	Trintella 29	112
Stress	KK SG- 113	Sunwind 311 (7/8)	KK SGV 107 B	(7/8)		Trintella II A	113
Sturgeon	LK SG- 123	Super Challenger	KK SGV 106	Sweden Yacht 38	KKF 96	Trintella III A	LK SGF 108
Storfidra	LK SGF 123	Super Dorade	KK 115	SGV		Tripp Lentsch	112
Sudar Regatta O.D.	KK SG- 105 B	Super Dorade	DK 120	Sweden Yacht 41	KK SGV 93	Trio 80	KK SGV 111
Suedkreuzer	KK SG- 112	Supermistral	112	Sweden Yacht 340	KK SGV 97 B	Trio 92	KK SGV 106
Sun 27 Tour	KK SGV 113	Super Seal	SK -GF 108	Sylphe	113	Trio 96 (Topp)	KK SGV 103
Sun 27 Sport	KK SGV 110	Sur Couf (7/8)	KKS-G- 120	Symphonie	KK SGV 104	Trio 96 (7/8)	KK SGV 103
Sun 2500	SK SKV 112 B	16 qm				Triss Magnum	KK SG- 122 B
Sunbeam 20	KKS SG- 114 B	Surprise	KK SG- 100 B	T	-J- -IG- -E- -P-	Trofee	97
Sunbeam 22	KKS SG- 114 A	Surprise	SK SG- 102 B	Tabasco 5.2 m	SK SG- 119 B	Trold 45	LK -GF 112
2.270 7.740 2.700 7.150		Surprise Toppspi	KK TSG- 96 B	Tabasco 26	KK SG- 101	Tucana 27	111
Sunbeam 22.1	KK SG- 106 B	Swan 36 (Topp)	KK SGV 100 B	Taranga	KK SGV 110		
Regatta		Swan 38	KK SGV 98	Targa 96	KK SGV 107	U	-J- -IG- -E- -P-
Sunbeam 23 alt	KK SG- 113	4.820 15.700 3.800 13.800		Taurus 1 T	KK SGF 101 B	Ufo 27 (Topp)	KK SGV 109
Sunbeam 23 neu	KKS SG- 115 A	Swan 39	KK SGV 93	Tequila	KK SG- 112	Ufo 34	KK SGV 103
Sunbeam S 22 Alt	KK SG- 115	Swan 40 ab 1992	KK SGV 89	2.750 8.620 2.850 7.250		Unna 20	KK SG- 114
No 1-52		Swan 40 ab 1972	KK SGV 97 B	Tequila Sport	KK SG- 109	Unna 24 / Kron 70	KK SG- 112 B
Sunbeam S 22 Neu	KK SG- 112 A	Swan 46	KKS 88	Thetis 26 (7/8)	106	(7/8)	
ab No 53		SGV		Thuroe 33	KK SGV 102	Unna 31	KK SGV 106 B
Sunbeam 24	KK SGV 109 B	Swan 53	KK SGV 86	Tiki 21	112		
Sunbeam S 25	KK SGV 114 B	Swan 371	KK SGV 98	Tirena	KK SGF 115	V	-J- -IG- -E- -P-
Sunbeam 26	KK SGV 112 B	4.600 14.400 3.770 12.500		Tonic 23 (7/8)	KKS SG- 113	VAL 35	KK SGV 89
Sunbeam 27	KK SGV 112	Swan 391	KK SGV 91 B	Tradewind 33	LK SGF 111	Vagabond 33 Ketsch	LK SGF 118

Vancouver 27	LK SGF 117	Vindoe 50 M.S.	LK SGF 109	Westerly Griffon	DK SGV 116	Winga 78	KK SGV 120
Varianta 18	KK SK- s.	Vision 32 (7/8)	KK SGV 97 B	Westerly Griffon	KK SGV 109	Winga 87	KK SGV 115
	Dehler	Viva 600	KKS -K- 116 B	Westerly Griffon	KKS 116	Winner 8	KKV 103
Varianta 37	KK SKV s.	Viva 700	SK SG- 114		SGV	Winner 9 T. 1.6 M	KK 99 B
	Dehler			Westerly G K 29	KK SGV 106	D3,7	TXASKV
Varianta 44	KK s.	W	-J- -IG- -E- -P-	Westerly G K 34	KK SGV 98	3,20 / 11,60 / 4,30 / 11,60 TPS	4.00
	XSKV Dehler	Waarschip 570 7/8	KK SG- 116 B	Westerly Longbow	111	Winner 9.5 T.	KK SGV 104 B
Verl 27	SGV 112	Waarschip 600	KK SG- 113	Westerly Medway	KK SGF 108	1.70 M	
Verl 900	KK SGV 110	Waarschip 660	KK 110	Westerly Nomad	132	Winner 9.5 T.	KKF 105 B
Vertens Kreuzer	LK - GF 113	Waarschip 625 neu	KK 111	Westerly Pageant	DK SGF 131	1.30 M	SGV
Ventura 30	KK SGV 108	Waarschip 710	KK 112	Westerly Pentland	113	Winner 10.10 T.	KK SGV 96 B
	3.500 11.050 2.800 9.500	Waarschip 725	KK SG- 113	Westerly Pembr.26 (Topp)	KK -G- 114	1.95 M	
Ventura 30 Racing	KK SGV 106	2.850 7.600 2.400 7.000		Westerly Renown	KK SGF 111	Winner 10.20	KK SKV 97 B
Venus 22	KKS SG- 118	Waarschip	KK SG- 110	Westerly Storm 33	KK SGV 102	Winner 11.20	KK SGV 97 B
Victoire 22 alt	KK SG- 117 A	730/740/750		Westerly Warwick	DK SGF 128	Winner 12.20	KK SGV 86 B
Victoire 25 alt	KK SG- 115	Waarschip 870	KK 109	Westerly 33	DK 109	X	-J- -IG- -E- -P-
Victoire 28 alt	KK SGV 113	Waarschip 900	KK SGV 106	Westerly 33	KK 107	IMX 38	KK SGV 87
Victoire 31	LK SGF 112	Waarschip 1220	KK SGV 88 B	Westerly 36	KK SGV 109	IMX 40	KK SGV 83
Victoire 32	KK SGV 113	Waarschip 1/4 Ton	KK SG- 112	Weyer-Mini	SK SG- 120	IMX 45	KK SGV 77
Victoire 34	KK SGV 103	Waarschip 1010	KK SGV 100	Weyer 620	SK SG- 118 B	X-3/4t	KK SGV 94
	4.400 12.600 3.550 10.850	Walboot 6/8	LK SG- 114	Weyer 690	SG- 113	X-34	KK SKV 90 B
Victoire 822	KK SGV 112	Wega 24	KKS-G- 114	Wibo 1 (Topp)	KK SG- 120	X-35 OD	KK 85 B
Victoire 933	KK SGV 107	West 750 R	KK SGV 107	Wibo 2	SG- 124		XSKV
Vilm 1 M.S.	LK SGF 114	2.900 8.850 2.750 8.150		Wibo 3	SG- 126	X-37 T. 2.03 M	KK SGV 86 B
Vilm 101 (Topp)	KK SGV 108	West 750 T	KK SGV 110	Wibo 730	KK SG- 125	X-37 T. 2.30 M	KK SGV 84 B
Vineta	KKS SG- 112	Westerly Berwick	DK SGF 113	Wibo 740	LK 125	X-40 T. 2.10 M	KK SGV 85 B
Vindoe 30	LK SGF 114	Westerly Centaur	DK SGF 118	Wibo 820	KK SGV 116	X-41 OD	KK 80 B
Vindoe 32	LK SGF 113	Westerly Chieftain	118	Wibo 835	KK SGV 115		TSKV
Vindoe 40	LK SGF 110 A	Westerly Consort	DK 113	Wibo 930	KK SGV 112	X-43 T. 2.20 M	KK SGV 82 B
	3.760 11.620 3.500 10.050	Westerly Conway	KK SGF 108	Wibo 945	KK SGV 110	X-46 T. 2.65 M,	KK SGV 80 B
Vindoe 40 (BinnR)	LK SGF 109	Westerly Fulmar	KK SGV 107	Willing	KK SGV 106	hohes Rigg	
Vindoe 45	LK SGF 108	Westerly Flumar	DK+KKS 109				
Vindoe 50 S	LK SGF 108		SGV		3.600 12.100 3.150 10.800		5.100 18.850 6.250 18.250

X-79 ohne Reeling	KK XSG-	100	A
X-79 mit Seereeling	KK XSG-	101	
	2.750 9.190	3.500 10.000	
X-95 (7/8)	KK SGV	101	
	3.200 10.760	4.320 11.500	
X-99	KK	91	A
	XSGV		
	3.450 11.332	4.500 12.500	
X-102 MK I	KK SGV	97	
	3.350 11.700	4.400 12.800	
X-102 MK II	KK SGV	96	
	3.350 11.700	4.700 12.800	
X-119	KK	86	
	XSGV		
	4.300 13.840	5.250 15.000	
X-302 MK I & MK II	KK SGV	99	B
X-312 (Topp) (7/8)	KK	100	
	XSGV		
X-332 (7/8)	KK SGV	93	B
X-332 Sport (7/8)	KK SGV	90	B
X-342 (Topp + 7/8)	KK SGV	95	
X-362 (Topp)	KK SGV	91	
X-362 Sport	KK SGV	88	
X-372	KK SGV	93	
X-382	KK SGV	89	
X-402	KK SGV	87	
X-412 MK 1	KK SGV	87	
X-412 MK 2	KK SGV	86	
X-442 MK I & MK II	KK SGV	83	
X-482	KK SGV	80	
XP-33	KK TXX	87	B
	ASKV		

XP-38 T 2.10 M Alumast	KK SKV	83	B
XP-38 T 2.10 Carbon Mast	KK SKV	82	
XP-44 T 2.70 Carbon Mast	KK SKV	79	
	5.000 18.250	5.590 18.000	
XC-38	KK TXX	89	
	ASKV		
XC-42	TXASKV	86	

Y	-J-	-IG-	-E-	-P-
Ylva 40 (7/8)			KK	94
			XSGV	
Ypton 22 (7/8)			KKS SG-	121
	2.600	7.320	2.650	7.000

Z	-J-	-IG-	-E-	-P-
Zeebonk			KK SGF	115
Zeemin Miniton			KK SG-	111
	2.250	7.000	2.950	7.700

Sonstige

6 KR Seekreuzer	LK SGF	110	B
7 KR Seekreuzer	LK SGF	107	B
8 KR Seekreuzer	LK SGF	103	B
8 KR Seekreuzer	LK SGF	104	B
Yawl			
50 QM Seefahrt-kreuzer	LK SGF	99	

© Deutscher Segler-Verband e.V.
 Gründgensstraße 18 | 22309 Hamburg | T + 49 (0)40 63 20 09-0
 info@dsv.org | www.dsv.org

OFFIZIELLER AUSRÜSTER



DEUTSCHER
SEGLER-
VERBAND

www.frisch.de



PERFORMANCE DYNAMIC SAFETY

High Tech Yacht Ropes
Made in Germany

www.liros.com



OFFIZIELLER AUSRÜSTER



DEUTSCHER
SEGLER-
VERBAND

Das Whooling am Luvfass wird erst
durch Yardstick schön ...



... und noch schöner, wenn ich weiß, dass mein Regattarisiko
mitversichert ist.



PANTAENIUS
Yachtversicherungen

Hamburg · Tel. +49 40 37 09 12 34 · pantaenius.de